

I

(Lovgivningsmæssige retsakter)

FORORDNINGER

EUROPA-PARLAMENTETS OG RÅDETS FORORDNING (EU) 2020/740

af 25. maj 2020

om mærkning af dæk for så vidt angår brændstofeffektivitet og andre parametre, om ændring af forordning (EU) 2017/1369 og om ophævelse af forordning (EF) nr. 1222/2009

EUROPA-PARLAMENTET OG RÅDET FOR DEN EUROPÆISKE UNION HAR —

under henvisning til traktaten om Den Europæiske Unions funktionsmåde, særlig artikel 114 og artikel 194, stk. 2,

under henvisning til forslag fra Europa-Kommissionen,

efter fremsendelse af udkast til lovgivningsmæssig retsakt til de nationale parlamenter,

under henvisning til udtalelse fra Det Europæiske Økonomiske og Sociale Udvalg ⁽¹⁾,

efter høring af Regionsudvalget,

efter den almindelige lovgivningsprocedure ⁽²⁾, og

ud fra følgende betragtninger:

- (1) Unionen er fast besluttet på at opbygge en energiunion med en fremadrettet klimapolitik. Brændstofeffektivitet er et afgørende element i Unionens 2030-ramme for klima- og energipolitikken og er nøglen til at begrænse energieferspørgslen.
- (2) Kommissionen har vurderet Europa-Parlamentets og Rådets forordning (EF) nr. 1222/2009 ⁽³⁾ og fundet behov for at ajourføre bestemmelserne for at øge dens effektivitet.
- (3) Det er hensigtsmæssigt at erstatte forordning (EF) nr. 1222/2009 med henblik på at præcisere og ajourføre nogle af dens bestemmelser under hensyntagen til teknologiske fremskridt med hensyn til dæk.
- (4) Transportsektoren står for en tredjedel af Unionens energiforbrug. Vejtransport stod for omkring 22 % af Unionens samlede drivhusgasemissioner i 2015. 20-30 % af køretøjers brændstofforbrug skyldes dæk, navnlig på grund af disses rullemodstand. Lavere rullemodstand i dækkene vil derfor bidrage væsentligt til brændstofeffektiviteten af vejtransport og dermed til reduktionen af drivhusgasemissionerne og til dekarboniseringen af transportsektoren.
- (5) For at imødegå den udfordring, der ligger i at reducere CO₂-emissioner fra vejtransport, er det hensigtsmæssigt, at medlemsstaterne i samarbejde med Kommissionen skaber incitamenter til innovation med hensyn til brændstofbesparende og sikre C1-dæk, C2-dæk og C3-dæk.

⁽¹⁾ EUT C 62 af 15.2.2019, s. 280.

⁽²⁾ Europa-Parlamentets holdning af 26.3.2019 (endnu ikke offentliggjort i EUT) og Rådets førstebehandlingsholdning af 25.2.2020 (EUT C 105 af 31.3.2020, s. 1). Europa-Parlamentets holdning af 13.5.2020 (endnu ikke offentliggjort i EUT).

⁽³⁾ Europa-Parlamentets og Rådets forordning (EF) nr. 1222/2009 af 25. november 2009 om mærkning af dæk for så vidt angår brændstofeffektivitet og andre vigtige parametre (EUT L 342 af 22.12.2009, s. 46).

- (6) Dæk karakteriseres ved flere indbyrdes sammenhængende parametre. Forbedring af ét parameter, f.eks. rullemodstand, kan indvirke negativt på andre parametre, f.eks. vådgreb, mens en forbedring af vådgrebet kan indvirke negativt på den rullestøj, der afgives til omgivelserne. Dækfabrikanterne bør ansøres til at optimere alle parametre på en måde, der går længere end de nuværende standarder.
- (7) Brændstofbesparende dæk kan være omkostningseffektive, da de brændstofbesparelser, de medfører, mere end opvejer den højere anskaffelsespris, som skyldes højere produktionsomkostninger ved sådanne dæk.
- (8) Europa-Parlamentets og Rådets forordning (EF) nr. 661/2009 ⁽⁴⁾ fastlægger mindstekravene for dæks rullemodstand. Med den teknologiske udvikling er det muligt at nedbringe det energitab, der skyldes dækkenes rullemodstand, til et niveau, som ligger betydeligt under disse mindstekrav. For at mindske miljøvirkningerne fra vejtransport er det derfor hensigtsmæssigt at ajourføre bestemmelserne om mærkning af dæk for at ansøre slutbrugerne til at købe mere brændstofbesparende dæk ved at give dem harmoniserede oplysninger om rullemodstandsparameteret.
- (9) Bedre mærkning af dæk vil give forbrugerne mulighed for at indhente mere relevante og mere sammenlignelige oplysninger om brændstofeffektivitet, sikkerhed og støj og træffe omkostningseffektive og miljøvenlige beslutninger ved anskaffelse af dæk.
- (10) Trafikstøj er en alvorlig gene og har en skadelig indvirkning på sundheden. Forordning (EF) nr. 661/2009 fastlægger mindstekrav til dæks afgivelse af rullestøj til omgivelserne. Med den teknologiske udvikling er det muligt at bringe rullestøj afgivet til omgivelserne betydeligt ned under disse mindstekrav. For at mindske trafikstøjen er det derfor hensigtsmæssigt at ajourføre bestemmelserne om mærkning af dæk for at ansøre slutbrugerne til at købe dæk, der afgiver mindre rullestøj til omgivelserne, ved at give dem harmoniserede oplysninger om parameteret vedrørende afgivelse af rullestøj til omgivelserne.
- (11) En harmonisering af oplysningerne om afgivelse af rullestøj til omgivelserne gør det også lettere at gennemføre foranstaltninger for at begrænse trafikstøj og medvirker til at øge opmærksomheden om dækkenes indvirkning på trafikstøjen inden for rammerne af Europa-Parlamentets og Rådets direktiv 2002/49/EF ⁽⁵⁾.
- (12) Forordning (EF) nr. 661/2009 fastlægger også mindstekrav til dæks vådgreb. Med den teknologiske udvikling er det muligt at give dækkene et betydeligt bedre vådgreb end efter nævnte mindstekrav og dermed opnå kortere bremselængder i vådt føre. For at forbedre færdselssikkerheden er det derfor hensigtsmæssigt at ajourføre bestemmelserne om mærkning af dæk for at ansøre slutbrugerne til at købe dæk med bedre vådgreb ved at give dem harmoniserede oplysninger om vådgrebsparameteret.
- (13) For at sikre overensstemmelse med den internationale ramme henviser forordning (EF) nr. 661/2009 til regulativ nr. 117 fra De Forenede Nationers Økonomiske Kommission for Europa (FN-ECE) ⁽⁶⁾, som fastsætter de relevante målemetoder til dæks rullemodstand, afgivelse af rullestøj til omgivelserne og vådgreb og snegreb.
- (14) Oplysninger om ydeevnen for dæk, der er særligt fremstillet til brug under hårde sne- og isglatte forhold, bør angives på dækmærket. Oplysninger om snegreb bør bygge på regulativ nr. 117 fra De Forenede Nationers Økonomiske Kommission for Europa (FN-ECE) i den seneste udgave, der finder anvendelse i Unionen, (FN-ECE regulativ nr. 117), og piktogrammet »alpint symbol« deri bør angives på dækmærket for et dæk, der overholder minimumværdierne i det indeks for snegreb, der er fastsat i nævnte regulativ. Oplysninger om isgreb bør bygge på ISO-standard ISO 19447, når den er formelt vedtaget, og piktogrammet for isgreb bør angives på dækmærket for et dæk, der overholder de minimumværdier for isgreb, der er fastsat i nævnte ISO-standard. Indtil ISO-standard ISO 19447 vedtages, bør isgreb vurderes i forhold til pålidelige, nøjagtige og reproducerbare metoder, der tager hensyn til den nyeste, generelt anerkendte teknologi. Dækmærket for et dæk, der overholder minimumværdierne i indekset for isgreb, bør vise piktogrammet for isgreb i bilag I.

⁽⁴⁾ Europa-Parlamentets og Rådets forordning (EF) nr. 661/2009 af 13. juli 2009 om krav til typegodkendelse for den generelle sikkerhed af motorkøretøjer, påhængskøretøjer dertil samt systemer, komponenter og separate tekniske enheder til sådanne køretøjer (EUT L 200 af 31.7.2009, s. 1).

⁽⁵⁾ Europa-Parlamentets og Rådets direktiv 2002/49/EF af 25. juni 2002 om vurdering og styring af ekstern støj (EFT L 189 af 18.7.2002, s. 12).

⁽⁶⁾ Regulativ nr. 117 fra De Forenede Nationers Økonomiske Kommission for Europa (FN/ECE) — Ensartede forskrifter for godkendelse af dæk med hensyn til rullestøjsemission og/eller vejgreb på vådt underlag og/eller rullemodstand (2016/1350) (EUT L 218 af 12.8.2016, s. 1).

- (15) Slid på dæk under brug er en betydelig kilde til mikroplast, som er skadeligt for miljøet og menneskers sundhed. Kommissionens meddelelse »En europæisk strategi for plastik i en cirkulær økonomi« henviser derfor til behovet for at afhjælpe den utilsigtede afgivelse af mikroplast fra dæk, blandt andet gennem oplysningsforanstaltninger såsom mærkning og via mindstekrav for dæk. Dæks slidstyrke er forbundet med begrebet levetid, dvs. det antal kilometer, som et dæk kan holde, før det skal skiftes på grund af slidbaneslitage. Foruden dæks slidstyrke og slidbaneslitage afhænger et dæks levetid af en række faktorer, f.eks. dækkets modstandsdygtighed over for slid, herunder blanding, slidbanemønster og opbygning, vejforhold, vedligehold, dæktryk og køremåde.
- (16) Der findes dog på nuværende tidspunkt ikke nogen passende prøvningsmetode til måling af dæks slidstyrke og levetid. Kommissionen bør derfor kræve, at der udvikles en sådan prøvningsmetode, som fuldt ud tager hensyn til den nyeste teknologiske udvikling og internationalt udviklede eller foreslåede standarder og regulativer samt det arbejde, som industrien udfører.
- (17) Regummierte dæk udgør en betydelig del af markedet for dæk til tunge køretøjer. Regummiering af dæk forlænger dækkenes levetid og bidrager til at nå mål for den cirkulære økonomi såsom reduktion af affald. Det vil give betydelige energibesparelser at indføre krav om mærkning af sådanne dæk. Denne forordning bør give mulighed for, at der i fremtiden indføres en passende prøvningsmetode til måling af regummierte dæks ydeevne, hvilket ikke aktuelt er til rådighed.
- (18) Det energimærke, der er fastsat i Europa-Parlamentet og Rådets forordning (EU) 2017/1369 ⁽⁷⁾, og som indplacerer produktets energiforbrug på en skala fra »A« til »G«, anerkendes af over 85 % af Unionens forbrugere som et klart og gennemsigtigt oplysningsværktøj og har vist sig at være effektivt til at fremme mere effektive produkter. Dækmærket bør så vidt muligt være af samme udformning og samtidig tage hensyn til dækparametrenes specificiteter.
- (19) Sammenlignelige oplysninger om dækparametre, der gives i form af et standarddækmærke, vil sandsynligvis påvirke slutbrugernes beslutninger om køb i retning af mere brændstofbesparende, mere holdbare, sikrere og mere støjsvage dæk. Dette vil igen sandsynligvis anspore dækfabrikanterne til at optimere dækparametrene, hvilket vil bane vejen for et mere bæredygtigt forbrug og en mere bæredygtig produktion af dæk.
- (20) Behovet for bedre oplysning om brændstoffektivitet og andre parametre er relevant for alle slutbrugere, herunder købere af udskiftningsdæk, købere af dæk, der er monteret på nye køretøjer, og administratorer af vognparker og transportvirksomheder, som ikke uden videre kan sammenligne de forskellige dækfabrikaters parametre, når der ikke findes nogen ordening for mærkning og harmoniseret prøvning. Det er derfor hensigtsmæssigt at kræve, at der leveres et dækmærke for alle dæk, der tilbydes sammen med eller monteres på køretøjer.
- (21) På nuværende tidspunkt er der krav om dækmærker på dæk til biler (C1-dæk) og varevogne (C2-dæk), men ikke til tunge køretøjer (C3-dæk). C3-dæk forbruger mere brændstof og kører flere kilometer om året end C1-dæk eller C2-dæk, og derfor er der et betydeligt potentiale for at reducere brændstofforbruget og drivhusgasemissionerne fra tunge køretøjer. C3-dæk bør derfor være omfattet af denne forordnings anvendelsesområde. En fuldstændig tilføjelse af C3-dæk til denne forordnings anvendelsesområde er også i overensstemmelse med Europa-Parlamentets og Rådets forordning (EU) 2018/956 ⁽⁸⁾, der indeholder bestemmelser om overvågning og indberetning af nye tunge køretøjers CO₂-emissioner og brændstofforbrug, og med Europa-Parlamentets og Rådets forordning (EU) 2019/1242 ⁽⁹⁾, der fastsætter præstationsnormer for nye tunge køretøjers CO₂-emissioner.
- (22) Mange slutbrugere træffer beslutninger om køb af dæk uden at se det fysiske dæk og ser derfor ikke det påklæbede dækmærke. I sådanne situationer bør slutbrugerne få vist dækmærket, før de træffer beslutning om køb. Med mærkning på dækkene på salgsstedet og i teknisk reklamemateriale bør det være sikret, at distributører og potentielle slutbrugere får harmoniserede oplysninger om de relevante dækparametre på det tidspunkt og sted, hvor beslutningen om køb træffes.

⁽⁷⁾ Europa-Parlamentets og Rådets forordning (EU) 2017/1369 af 4. juli 2017 om opstilling af rammer for energimærkning og om ophævelse af direktiv 2010/30/EU (EUT L 198 af 28.7.2017, s. 1).

⁽⁸⁾ Europa-Parlamentets og Rådets forordning (EU) 2018/956 af 28. juni 2018 om overvågning og indberetning af nye tunge køretøjers CO₂-emissioner og brændstofforbrug (EUT L 173 af 9.7.2018, s. 1).

⁽⁹⁾ Europa-Parlamentets og Rådets forordning (EU) 2019/1242 af 20. juni 2019 om fastsættelse af præstationsnormer for nye tunge køretøjers CO₂-emissioner og om ændring af Europa-Parlamentets og Rådets forordning (EF) nr. 595/2009 og (EU) 2018/956 og Rådets direktiv 96/53/EF (EUT L 198 af 25.7.2019, s. 202).

- (23) Nogle slutbrugere træffer beslutning om køb af dæk, inden de ankommer til salgsstedet, eller køber dæk pr. postordre eller på internettet. For at sikre, at disse slutbrugere også kan træffe et informeret valg på grundlag af harmoniserede oplysninger om bl.a. brændstoffektivitet, vådgreb og rullestøj afgivet til omgivelserne, bør dækmærkingen vises i alt teknisk reklamemateriale og alle visuelle reklamer for bestemte dæktyper, herunder også når sådant materiale er stillet til rådighed på internettet. Når visuelle reklamer vedrører en dækfamilie og ikke kun en bestemt dæktype, behøver dækmærket ikke at være vist.
- (24) Potentielle slutbrugere bør gives oplysninger, der forklarer dækmærkets enkelte dele og deres relevans. De pågældende oplysninger bør være indeholdt i alt teknisk reklamemateriale, f.eks. på leverandørernes websteder, men bør ikke kræves i visuelle reklamer. Ved teknisk reklamemateriale bør ikke forstås reklamer på reklametavler eller i aviser, blade, radio eller TV.
- (25) Uden at det berører medlemsstaternes forpligtelser med hensyn til markedsovervågning eller leverandørernes forpligtelse til at gennemføre produktoverensstemmelseskontrol, bør leverandørerne gøre de nødvendige produktoverensstemmelsesoplysninger tilgængelige elektronisk i produkt databasen. De oplysninger, der er relevante for forbrugerne og distributørerne, bør gøres offentligt tilgængelige i produkt databasens offentlige del. Disse oplysninger bør gøres tilgængelige som åbne data for at give mobilapplikationsudviklere og sammenligningsværktøjer mulighed for at anvende dem. Nem direkte adgang til produkt databasens offentlige del bør lettes gennem brugerorienterede redskaber, der er medtaget på det trykte dækmærke, f.eks. en dynamisk Quick Response-kode (QR-kode).
- (26) Der bør gælde strenge databeskyttelsesregler for produkt databasens overholdelsesdel. De påkrævede specifikke dele af den tekniske dokumentation i produkt databasens overholdelsesdel bør gøres tilgængelige både for markedsovervågningsmyndighederne og for Kommissionen. Når tekniske oplysninger er for følsomme til at medtage dem i kategorien teknisk dokumentation, bør markedsovervågningsmyndighederne have adgang til de pågældende oplysninger, når det er nødvendigt, i overensstemmelse med leverandørernes forpligtelse til at samarbejde, eller ved at leverandørerne på frivillig basis indlæser yderligere dele af den tekniske dokumentation i produkt databasen.
- (27) Salget af dæk gennem salgsplatforme på internettet i stedet for direkte fra leverandører er stigende. Hostingtjenesteydere bør derfor gøre det muligt, at dækmærket og produkt databladet leveret af leverandøren vises tæt på prisangivelsen. De bør underrette distributøren om forpligtelsen til at vise dækmærket og produkt databladet, men bør ikke være ansvarlige for nøjagtigheden eller indholdet af dækmærket eller produkt databladet. De forpligtelser, som denne forordning pålægger hostingtjenesteydere, bør begrænses til, hvad der er rimeligt, og bør ikke udgøre en generel forpligtelse til at overvåge de oplysninger, som de lagrer, eller til aktivt at undersøge forhold eller omstændigheder, der tyder på aktiviteter, som ikke er i overensstemmelse med denne forordnings krav. Hostingtjenesteydere skal dog i henhold til artikel 14, stk. 1, i Europa-Parlamentets og Rådets direktiv 2000/31/EF⁽¹⁰⁾, hvis de ønsker at være omfattet af ansvarsfritagelsen i nævnte bestemmelse, straks efter anmodning fra modtagere af deres tjenester tage skridt til at fjerne eller hindre adgang til oplysninger, som de lagrer, når sådanne oplysninger ikke opfylder kravene i nærværende forordning, f.eks. kravene vedrørende manglende, ufuldstændigt eller ukorrekt dækmærke eller produkt datablad. Dette bør ske, så snart den pågældende får reelt kendskab til sådanne oplysninger eller, for så vidt angår erstatningskrav, så snart de bliver bekendt med sådanne oplysninger, f.eks. gennem specifikke oplysninger fra en markedsovervågningsmyndighed. Leverandører, der sælger direkte til slutbrugere via eget websted, er omfattet af samme forpligtelser vedrørende fjernsalg som distributører.
- (28) Rullemodstand, vådgreb, rullestøj afgivet til omgivelserne og andre parametre bør måles i overensstemmelse med pålidelige, nøjagtige og reproducerbare metoder, der tager hensyn til de nyeste, generelt anerkendte måle- og beregningsmetoder. Så vidt det er muligt, bør sådanne metoder afspejle den gennemsnitlige forbrugers adfærd og være solid, så de kan forhindre både tilsigtet og utilsigtet omgåelse af reglerne. Dækmærker bør afspejle den sammenlignelige ydeevne for dækkene i egentlig brug inden for de begrænsninger, der følger af behovet for pålidelig, nøjagtig og reproducerbar laboratorieprøvning, således at slutbrugerne kan sammenligne forskellige dæk, og fabrikanternes prøvningsomkostninger begrænses.

⁽¹⁰⁾ Europa-Parlamentets og Rådets direktiv 2000/31/EF af 8. juni 2000 om visse retlige aspekter af informationssamfundstjenester, navnlig elektronisk handel, i det indre marked («Direktivet om elektronisk handel») (EUT L 178 af 17.7.2000, s. 1).

- (29) Hvor nationale myndigheder som defineret i artikel 3, nr. 37), i Europa-Parlamentets og Rådets forordning (EU) 2018/858 ⁽¹¹⁾ har tilstrækkelig grund til at antage, at en leverandør ikke har sikret dækmærkets nøjagtighed, og for at skabe større tillid hos forbrugerne, bør disse myndigheder kontrollere, om de klasser for rullemodstand, vådgreb og rullestøj afgivet til omgivelserne, der er vist på dækmærket, samt piktogrammerne for andre parametre svarer til den dokumentation, som leverandøren har leveret baseret på prøvningsresultater og beregninger. Denne kontrol kan finde sted i forbindelse med typegodkendelsesprocessen og kræver ikke nødvendigvis en fysisk prøvning af dækket.
- (30) Leverandørers, grossisters, forhandlers og andre distributørers overholdelse af dækmærkningsbestemmelserne er afgørende for at sikre lige konkurrencevilkår overalt i Unionen. Derfor bør medlemsstaterne overvåge overholdelsen ved at føre regelmæssig efterfølgende kontrol og markedsovervågning i overensstemmelse med Europa-Parlamentets og Rådets forordning (EU) 2019/1020 ⁽¹²⁾.
- (31) Med henblik på at overvåge overholdelsen, give slutbrugerne et nyttigt værktøj og give distributører andre måder at modtage produktdatablade på bør dæk medtages i den produktdatabase, der er oprettet i henhold til forordning (EU) 2017/1369. Nævnte forordning bør derfor ændres i overensstemmelse hermed.
- (32) For at sikre, at slutbrugerne har tillid til dækmærket, bør andre mærker, der efterligner dækmærket, ikke være tilladt. Af samme årsag bør andre mærker, tegn, symboler eller angivelser, som kan vildlede eller forvirre slutbrugere med hensyn til de parametre, der angives på dækmærket, ikke være tilladt.
- (33) De sanktioner, der skal anvendes ved overtrædelse af denne forordning og af delegerede retsakter vedtaget i henhold hertil, bør være effektive, stå i rimeligt forhold til overtrædelsen og have afskrækkende virkning.
- (34) For at fremme energieffektivitet, afbødning af klimaforandringer, færdselssikkerhed og miljøbeskyttelse bør medlemsstaterne være i stand til at skabe incitamenter til anvendelse af energieffektive og sikre dæk. Det står medlemsstaterne frit for at beslutte, af hvilken art sådanne incitamenter skal være. Incitamenterne bør være i overensstemmelse med Unionens statsstøtteregele og bør ikke skabe urimelige hindringer for markedsadgang. Denne forordning foregriber ikke resultatet af eventuelle statsstøttesager om sådanne incitamenter efter artikel 107 og 108 i traktaten om Den Europæiske Unions funktionsmåde (TEUF).
- (35) For at ændre indholdet og udformningen af dækmærket, indføre krav med hensyn til regummierede dæk, dæks slidstyrke og levetid og tilpasse bilagene til den teknologiske udvikling bør beføjelsen til at vedtage retsakter delegeres til Kommissionen i overensstemmelse med artikel 290 i TEUF. Det er navnlig vigtigt, at Kommissionen gennemfører relevante høringer under sit forberedende arbejde, herunder på ekspertniveau, og at disse høringer gennemføres i overensstemmelse med principperne i den interinstitutionelle aftale af 13. april 2016 om bedre lovgivning ⁽¹³⁾. For at sikre lige deltagelse i forberedelsen af delegerede retsakter modtager Europa-Parlamentet og Rådet navnlig alle dokumenter på samme tid som medlemsstaternes eksperter, og deres eksperter har systematisk adgang til møder i Kommissionens ekspertgrupper, der beskæftiger sig med forberedelse af delegerede retsakter.
- (36) Når der findes pålidelige, nøjagtige og reproducerbare prøvningsmetoder til måling af dæks slidstyrke og levetid, bør Kommissionen vurdere gennemførligheden af at tilføje oplysninger om dæks slidstyrke og levetid på dækmærket. Kommissionen bør ved forslaget til en delegeret retsakt med henblik på at tilføje oplysninger om dæks slidstyrke og levetid på dækmærket tage hensyn til denne vurdering og bør samarbejde tæt med industrien, relevante standardiseringsorganisationer, som f.eks. Den Europæiske Standardiseringsorganisation (CEN), De Forenede Nationers Økonomiske Kommission for Europa (FN/ECE) og Den Internationale Standardiseringsorganisation (ISO), og med repræsentanter for andre interessenter med interesse i udviklingen af egnede prøvningsmetoder. Oplysninger om dæks slidstyrke og levetid bør være utvetydige og bør ikke påvirke dækmærkets samlede forståelighed og effektivitet for slutbrugerne negativt. Sådanne oplysninger vil også sætte slutbrugerne i stand til at træffe et informeret valg med hensyn til dæk, disses levetid og den utilsigtede afgivelse af mikroplast. Det vil bidrage til miljøbeskyttelsen og samtidig give slutbrugerne mulighed for at anslå driftsomkostningerne ved dæk over en længere periode.

⁽¹¹⁾ Europa-Parlamentets og Rådets forordning (EU) 2018/858 af 30. maj 2018 om godkendelse og markedsovervågning af motorkøretøjer og påhængskøretøjer dertil samt af systemer, komponenter og separate tekniske enheder til sådanne køretøjer, om ændring af forordning (EF) nr. 715/2007 og (EF) nr. 595/2009 og om ophævelse af direktiv 2007/46/EF (EUT L 151 af 14.6.2018, s. 1).

⁽¹²⁾ Europa-Parlamentets og Rådets forordning (EU) 2019/1020 af 20. juni 2019 om markedsovervågning og produktoverensstemmelse og om ændring af direktiv 2004/42/EF og forordning (EF) nr. 765/2008 og (EU) nr. 305/2011 (EUT L 169 af 25.6.2019, s. 1).

⁽¹³⁾ EUT L 123 af 12.5.2016, s. 1.

- (37) Dæk, der allerede er blevet bragt i omsætning før denne forordnings anvendelsesdato, bør ikke skulle forsynes med et nyt dækmærke.
- (38) Dækmærkets størrelse bør forblive den samme som den, der er fastsat i forordning (EF) nr. 1222/2009. Oplysninger om snegreb og isgreb samt QR-koden bør angives på dækmærket.
- (39) Kommissionen bør foretage en evaluering af nærværende forordning. I overensstemmelse med punkt 22 i den interinstitutionelle aftale af 13. april 2016 om bedre lovgivning bør denne evaluering baseres på effektivitet, virkningsfuldhed, relevans, sammenhæng og merværdi og danne grundlag for konsekvensanalyser af muligheder for yderligere tiltag.
- (40) Målet for denne forordning, nemlig at gøre vejtransporten sikrere, i højere grad beskytte sundheden og øge den økonomiske og miljømæssige effektivitet af vejtransport ved at give slutbrugerne oplysninger, der sætter dem i stand til at vælge mere brændstofbesparende, mere holdbare, sikrere og mere støjsvage dæk, kan ikke i tilstrækkelig grad opfyldes af medlemsstaterne, da det kræver harmoniserede oplysninger til slutbrugerne, men kan på grund af behovet for et harmoniseret regelsæt og lige konkurrencevilkår for fabrikanterne bedre nås på EU-plan; Unionen kan derfor vedtage foranstaltninger i overensstemmelse med nærhedsprincippet, jf. artikel 5 i traktaten om Den Europæiske Union (TEU). En forordning er stadig det mest hensigtsmæssige retlige instrument, da den fastsætter tydelige og detaljerede bestemmelser, som forhindrer uensartet gennemførelse i medlemsstaterne, og dermed sikrer en højere grad af harmonisering i hele Unionen. Et harmoniseret regelsæt på EU-plan frem for på medlemsstatsplan reducerer omkostningerne for leverandørerne, sikrer lige konkurrencevilkår og sikrer den frie bevægelighed for varer i hele det indre marked. I overensstemmelse med proportionalitetsprincippet, jf. artikel 5 i TEU, går denne forordning ikke videre, end hvad der er nødvendigt for at nå dette mål.
- (41) Forordning (EF) nr. 1222/2009 bør derfor ophæves med virkning fra datoen for anvendelsen af nærværende forordning —

VEDTAGET DENNE FORORDNING:

Artikel 1

Genstand

Denne forordning opstiller en ramme for formidling af harmoniserede oplysninger om dækparametre gennem mærkning, således at slutbrugerne ved køb af dæk får mulighed for at træffe et informeret valg, med henblik på at gøre vejtransporten sikrere, i højere grad beskytte sundheden og øge den økonomiske og miljømæssige effektivitet af vejtransport ved at fremme brændstofbesparende, langtidsholdbare og sikre dæk med lavt støjniveau.

Artikel 2

Anvendelsesområde

1. Denne forordning finder anvendelse på C1-dæk, C2-dæk og C3-dæk, der bringes i omsætning.

Kravene for regummierede dæk finder først anvendelse, når der findes en passende prøvningsmetode til måling af disse dæks ydeevne i overensstemmelse med artikel 13.

2. Denne forordning finder ikke anvendelse på:

- professionelle off road-dæk
- dæk konstrueret til montering udelukkende på køretøjer, der er registreret første gang før den 1. oktober 1990
- dæk af T-typen til reservehjul til midlertidig brug
- dæk, som kun er konstrueret til hastigheder under 80 km/t
- dæk med en nominal fælgdiameter, der ikke overstiger 254 mm, eller som er 635 mm og derover
- dæk monteret med traktionsforbedrende anordninger, såsom pigdæk
- dæk til køretøjer udelukkende beregnet til væddeløbskørsel
- brugte dæk, medmindre sådanne dæk er importeret fra et tredjeland.

Artikel 3

Definitioner

I denne forordning forstås ved:

- 1) »C1-dæk«, »C2-dæk« og »C3-dæk«: dæk i de respektive klasser, der er angivet i artikel 8, stk. 1, i forordning (EF) nr. 661/2009
- 2) »regummieret dæk«: et brugt dæk, der er blevet istandsat ved erstatning af den slidte slidbane med nyt materiale
- 3) »dæk af T-typen til reservehjul til midlertidig brug«: et reservedæk til midlertidig brug, der er konstrueret til højere oppumpningstryk end normale og forstærkede dæk
- 4) »professionelt off road-dæk«: specialdæk, der primært anvendes til kørsel i vanskeligt terræn
- 5) »dækmærke«: et grafisk diagram, i trykt eller elektronisk form, herunder i form af et klistermærke, som indeholder symboler, der skal oplyse slutbrugere om et dæks eller et parti dæks ydeevne med hensyn til de parametre, der er fastsat i bilag I
- 6) »salgssted«: et sted, hvor dæk udstilles eller opbevares og udbydes til salg, herunder bilforhandlers udstillingslokaler, hvor dæk, der ikke er monteret på køretøjer, udbydes til salg til slutbrugere
- 7) »teknisk reklamemateriale«: dokumentation i trykt eller elektronisk form, der er produceret af en leverandør til at supplere reklamemateriale, og som indeholder de oplysninger, der er fastsat i bilag IV
- 8) »produktdatablad«: et standardiseret dokument med de oplysninger, der er fastsat i bilag III, i trykt eller elektronisk form
- 9) »teknisk dokumentation«: dokumentation, der er tilstrækkelig til, at markedsovervågningsmyndighederne kan vurdere nøjagtigheden af dækmærket og produktdatabladet, herunder de oplysninger, der er fastsat i bilag VII, punkt 2
- 10) »produktdatabase«: den database, der er oprettet i henhold til artikel 12 i forordning (EU) 2017/1369
- 11) »fjernsalg«: udbud til salg, udlejning eller salg på afbetaling via postordre, katalog eller internettet eller pr. telefon eller på enhver anden måde, hvor den potentielle slutbruger må formodes ikke at få lejlighed til at se det udstillede dæk
- 12) »fabrikant«: en fabrikant som defineret i artikel 3, nr. 8), i forordning (EU) 2019/1020
- 13) »importør«: en importør som defineret i artikel 3, nr. 9), i forordning (EU) 2019/1020
- 14) »bemyndiget repræsentant«: en i Unionen etableret fysisk eller juridisk person, som har modtaget en skriftlig fuldmagt fra fabrikanten til at agere på fabrikantens vegne i forbindelse med varetagelsen af specificerede opgaver for så vidt angår fabrikantens forpligtelser i henhold til kravene i denne forordning
- 15) »leverandør«: en fabrikant, der er etableret i Unionen, den bemyndigede repræsentant for en fabrikant, der ikke er etableret i Unionen, eller en importør, der bringer et produkt i omsætning på EU-markedet
- 16) »distributør«: en fysisk eller juridisk person i forsyningskæden, bortset fra leverandøren, som gør et produkt tilgængeligt på markedet
- 17) »gøre tilgængelig på markedet«: gøre tilgængelig på markedet som defineret i artikel 3, nr. 1), i forordning (EU) 2019/1020
- 18) »bringe i omsætning«: bringe i omsætning som defineret i artikel 3, nr. 2), i forordning (EU) 2019/1020
- 19) »slutbruger«: en forbruger, administrator af vognparker eller vejtransportvirksomhed, som køber eller forventes at købe et dæk
- 20) »parameter«: en dækegenskab, som indvirker mærkbart på miljøet, færdselssikkerheden eller sundheden under brugen af dækket, såsom dækkets slidstyrke, levetid, rullemodstand, vådgreb, rullestøj afgivet til omgivelserne, snegreb eller isgreb
- 21) »dæktype«: en version af et dæk, for hvilken de tekniske egenskaber på dækmærket, produktdatabladet og dæktypeidentifikationen er de samme for samtlige enheder af den pågældende version
- 22) »verifikationstolerance«: den maksimalt tilladte afvigelse mellem måle- og beregningsresultaterne af de verifikationsprocedurer, der udføres af eller på vegne af markedsovervågningsmyndighederne, og værdierne af de erklærede eller offentliggjorte parametre, og som afspejler afvigelsen mellem forskellige laboratorier

- 23) »dæktypeidentifikation«: en kode, oftest alfanumerisk, hvormed en bestemt dæktype skelnes fra andre dæktyper, som har samme virksomhedsnavn eller varemærke som leverandøren
- 24) »ækvivalent dæktype«: en dæktype, der bringes i omsætning af den samme leverandør som en anden dæktype med en anden dæktypeidentifikation, og som har de samme tekniske egenskaber, der er relevante for dækmærket, og det samme produktdatablad.

Artikel 4

Dækleverandørernes forpligtelser

1. Leverandørerne sikrer, at der sammen med C1-dæk, C2-dæk og C3-dæk, der bringes i omsætning, uden vederlag:
 - a) for hvert enkelt dæk leveres et dækmærke i form af et klistermærke, der er i overensstemmelse med kravene i bilag II, der angiver de oplysninger og klasser for hvert af de parametre, der er fastlagt i bilag I, og et produktdatablad, eller
 - b) for hvert parti af et eller flere identiske dæk leveres et trykt dækmærke, der er i overensstemmelse med kravene i bilag II, der angiver de oplysninger og klasser for hvert af de parametre, der er fastlagt i bilag I, og et produktdatablad.
2. Hvad angår dæk, der sælges eller udbydes til salg ved fjernsalg, sikrer leverandørerne, at dækmærket er vist tæt på prisangivelsen, og at produktdatabladet kan tilgås, herunder i trykt form efter anmodning fra slutbrugeren. Dækmærket skal være af en sådan størrelse, at det er klart synligt og letlæseligt, og skal svare forholdsmæssigt til den størrelse, der er angivet i punkt 2.1 i bilag II.

Hvad angår dæk, der sælges eller udbydes til salg på internettet, kan leverandørerne gøre dækmærket for en bestemt dæktype tilgængeligt i et indlejret billede.

3. Leverandørerne sikrer, at dækmærket er vist på enhver visuel reklame for en bestemt dæktype. Hvis den visuelle reklame viser den pågældende dæktypes pris, vises dækmærket tæt på prisangivelsen.

For visuelle reklamer på internettet kan leverandørerne gøre dækmærket tilgængeligt i et indlejret billede.

4. Leverandørerne sikrer, at alt teknisk reklamemateriale vedrørende en bestemt dæktype viser dækmærket for den pågældende dæktype og indeholder oplysningerne i bilag IV.
5. Leverandørerne leverer til en relevant national myndighed, jf. definitionen i artikel 3, nr. 37), i forordning (EU) 2018/858, de værdier, der bruges til at bestemme de tilknyttede klasser og eventuelle andre oplysninger om ydeevne, som leverandøren angiver på dækmærket for dæktyper i overensstemmelse med bilag I til nærværende forordning, samt det dækmærke, der er i overensstemmelse med bilag II til nærværende forordning. Disse oplysninger forelægges den relevante nationale myndighed efter nærværende forordnings artikel 5, stk. 1 og 2, inden de pågældende dæktyper bringes i omsætning, således at myndigheden kan kontrollere dækmærkets nøjagtighed.
6. Leverandørerne sikrer nøjagtigheden af deres dækmærker og produktdatablade.
7. Leverandørerne kan stille teknisk dokumentation til rådighed for andre myndigheder i medlemsstaterne end de myndigheder, der er angivet i stk. 5, eller for relevante nationale akkrediterede organer efter anmodning.
8. Leverandørerne samarbejder med markedsovervågningsmyndighederne og træffer øjeblikkelige tiltag for at afhjælpe eventuelle tilfælde af manglende overholdelse af denne forordning, som de er ansvarlige for, på eget initiativ, eller når det kræves af markedsovervågningsmyndighederne.
9. Leverandørerne leverer eller fremviser ikke andre mærker, tegn, symboler eller angivelser, der ikke er i overensstemmelse med denne forordning, og som sandsynligvis ville vildlede eller forvirre slutbrugerne med hensyn til parametrene i bilag I.
10. Leverandørerne leverer eller fremviser ikke dækmærker, der efterligner det i denne forordning fastsatte dækmærke.

*Artikel 5***Dækleverandørernes forpligtelser med hensyn til produkt databasen**

1. Fra den 1. maj 2021 indfører leverandørerne de oplysninger, der er angivet i bilag VII, i produkt databasen, før et dæk, der er fremstillet efter nævnte dato, bringes i omsætning.
2. For dæk, der er fremstillet mellem den 25. juni 2020 og den 30. april 2021, indfører leverandøren de oplysninger, der er angivet i bilag VII, i produkt databasen senest den 30. november 2021.
3. For dæk, der bringes i omsætning inden den 25. juni 2020, kan leverandøren indføre de oplysninger, der er angivet i bilag VII, i produkt databasen.
4. Indtil de i stk. 1 og 2 angivne oplysninger er blevet indført i produkt databasen, stiller leverandøren en elektronisk udgave af den tekniske dokumentation til rådighed til kontrol senest 10 arbejdsdage efter at have modtaget en anmodning derom fra en markedsovervågningsmyndighed.
5. Hvis typegodkendelsesmyndighederne eller markedsovervågningsmyndighederne har behov for andre oplysninger end dem, der er anført i bilag VII, for at udføre deres opgaver i henhold til denne forordning, forsyner leverandøren dem efter anmodning med disse oplysninger.
6. Et dæk, for hvilket der foretages ændringer med relevans for dækmærket eller produkt databladet, betragtes som en ny dæktype. Leverandøren angiver i produkt databasen, når denne er ophørt med at bringe enheder af en bestemt dæktype i omsætning.
7. Efter at den sidste enhed af en dæktype er bragt i omsætning, opbevarer leverandøren oplysningerne om denne dæktype i produkt databasens overholdelsesdel i en periode på fem år.

*Artikel 6***Dækdistributørernes forpligtelser**

1. Distributørerne sikrer, at:
 - a) dæk på salgsstedet er forsynet med et dækmærke i form af et klistermærke, der er i overensstemmelse med kravene i bilag II, fra leverandøren i overensstemmelse med artikel 4, stk. 1, litra a), på et klart synligt sted, hvor det er læseligt i sin helhed, og at produkt databladet er tilgængeligt, herunder i trykt form efter anmodning, eller
 - b) et trykt dækmærke, der er i overensstemmelse med kravene i bilag II, inden et dæk, der er en del af et parti af et eller flere identiske dæk, sælges, forevises slutbrugeren og er klart vist tæt på dækket på salgsstedet, og at produkt databladet er tilgængeligt.
2. Distributørerne sikrer, at dækmærket er vist på enhver visuel reklame for en bestemt dæktype. Hvis den visuelle reklame viser den pågældende dæktypes pris, vises dækmærket tæt på prisangivelsen.

For visuelle reklamer på internettet for en bestemt dæktype kan distributørerne gøre dækmærket tilgængeligt i et indlejret billede.

3. Distributørerne sikrer, at alt teknisk reklamemateriale vedrørende en bestemt dæktype viser dækmærket og indeholder oplysningerne i bilag IV.
4. Distributørerne sikrer, at de giver slutbrugeren en kopi af dækmærket inden købet i de tilfælde, hvor slutbrugeren ikke på salgstidspunktet kan se de dæk, der udbydes til salg.
5. Distributørerne sikrer, at alle papirbaserede fjernsalg fremviser dækmærket, og at slutbrugeren kan tilgå produkt databladet via en hjemmeside uden adgangsbetaling og kan anmode om en trykt kopi af produkt databladet.
6. Distributører, der anvender fjernsalg pr. telefon, orienterer slutbrugeren om klasserne for hvert af parametrene på dækmærket og orienterer slutbrugeren om, at de kan tilgå dækmærket og produkt databladet via en hjemmeside uden adgangsbetaling og anmode om en trykt kopi.
7. Hvad angår dæk, der sælges eller udbydes til salg på internettet, sikrer distributørerne, at dækmærket er vist tæt på prisangivelsen, og at produkt databladet kan tilgås. Dækmærket skal være af en sådan størrelse, at det er klart synligt og letlæseligt, og skal svare forholdsmæssigt til den størrelse, der er angivet i punkt 2.1 i bilag II.

Distributørerne kan gøre dækmærket for en bestemt dæktype tilgængeligt i et indlejret billede.

Artikel 7

Køretøjsleverandørernes og køretøjsdistributørernes forpligtelser

Hvis slutbrugerne har til hensigt at anskaffe et nyt køretøj, giver køretøjsleverandørerne og -distributørerne inden salget disse slutbrugere dækmærket for de dæk, der tilbydes sammen med eller monteret på køretøjet, samt eventuelt relevant teknisk reklamemateriale, og sikrer, at produktdatabladet er tilgængeligt.

Artikel 8

Hostingtjenesteydernes forpligtelser

Hvis en tjenesteyder som omhandlet i artikel 14 i direktiv 2000/31/EF tillader salg af dæk gennem sit websted, gør tjenesteyderen det muligt at vise dækmærket og produktdatabladet fra leverandøren tæt på prisangivelsen og underretter distributøren om forpligtelsen til at vise dækmærket og produktdatabladet.

Artikel 9

Prøvnings- og målemetoder

De oplysninger, der efter artikel 4, 6 og 7 skal gives om de parametre, der angives på dækmærket, skal fremskaffes i overensstemmelse med de prøvningsmetoder, der er omhandlet i bilag I, og den laboratoriejusteringsprocedure, der er omhandlet i bilag V.

Artikel 10

Verifikationsprocedure

Medlemsstaterne anvender for hvert af de parametre, der er fastsat i bilag I, den i bilag VI fastsatte verifikationsprocedure, når de vurderer de oplyste klassers overensstemmelse med denne forordning.

Artikel 11

Medlemsstaternes forpligtelser

1. Medlemsstaterne forhindrer ikke, at dæk, der er i overensstemmelse med denne forordning, bringes i omsætning eller tages i brug på deres område.
2. Hvor medlemsstaterne indfører incitament for dæk, må sådanne incitament alene vedrøre dæk i klasse A eller B, hvad angår rullemodstand eller vådgreb, jf. bilag I, henholdsvis del A og B. Skatte- og afgiftsforanstaltninger udgør ikke incitament med henblik på denne forordning.
3. Hvor en national myndighed som defineret i artikel 3, nr. 37), i forordning (EU) 2018/858 har tilstrækkelig grund til at antage, at en leverandør ikke har sikret et dækmærkes nøjagtighed i overensstemmelse med denne forordnings artikel 4, stk. 6, kontrollerer den, at de klasser og alle andre oplysninger om ydeevne, der er angivet på dækmærket, svarer til de værdier og den dokumentation, som leverandøren har angivet i overensstemmelse med denne forordnings artikel 4, stk. 5, uden at det berører forordning (EU) 2019/1020.
4. Medlemsstaterne sikrer i overensstemmelse med forordning (EU) 2019/1020, at de nationale markedsovervågningsmyndigheder opretter et system for rutinemæssige inspektioner og ad hoc-inspektioner på salgssteder med henblik på at sikre overensstemmelse med nærværende forordning.
5. Medlemsstaterne fastsætter regler om sanktioner og håndhævelse, der finder anvendelse i tilfælde af overtrædelse af denne forordning og af de delegerede retsakter, der er vedtaget i medfør heraf, og træffer alle nødvendige foranstaltninger for at sikre, at de anvendes. Sanktionerne skal være effektive, stå i et rimeligt forhold til overtrædelsen og have afskrækkende virkning. Medlemsstaterne giver senest den 1. maj 2021 Kommissionen meddelelse om disse regler og foranstaltninger, der ikke tidligere er blevet meddelt til Kommissionen, og underretter den straks om senere ændringer, der berører dem.

Artikel 12

EU-markedsovervågning og kontrol af produkter, der indføres på EU-markedet

1. Forordning (EU) 2019/1020 finder anvendelse på de dæk, der er omfattet af nærværende forordning og af de relevante delegerede retsakter, der er vedtaget i medfør heraf.
2. Kommissionen fremmer og støtter samarbejde og udvekslingen af oplysninger om markedsovervågning i forbindelse med mærkning af dæk mellem de myndigheder i medlemsstaterne, der er ansvarlige for markedsovervågning eller for kontrol med dæk, som indføres på EU-markedet, og mellem disse myndigheder og Kommissionen, navnlig ved i højere grad at inddrage den administrative samarbejdsgruppe om dækmærkning.
3. Medlemsstaternes nationale markedsovervågningsstrategier, der er oprettet i henhold til artikel 13 i forordning (EU) 2019/1020, skal omfatte foranstaltninger til at sikre nærværende forordnings effektive håndhævelse.
4. Markedsovervågningsmyndighederne kan i tilfælde af leverandørens manglende overholdelse af denne forordning eller af de relevante delegerede retsakter vedtaget i medfør heraf pålægge leverandøren at dække omkostningerne til dokumentkontrol og fysisk produktprøvning.

Artikel 13

Delegerede retsakter

1. Kommissionen tillægges beføjelser til at vedtage delegerede retsakter i overensstemmelse med artikel 14 med henblik på at ændre:
 - a) bilag II for så vidt angår dækmærkets indhold og udformning
 - b) bilag I, del D og E, og bilag II, III, IV, V, VI og VII ved at tilpasse de værdier, udregningsmetoder og krav, der er fastsat deri, til den teknologiske udvikling.
2. Senest den 26. juni 2022 vedtager Kommissionen delegerede retsakter i overensstemmelse med artikel 14 med henblik på at supplere denne forordning ved at fastsætte nye oplysningskrav for regummierede dæk i bilagene, forudsat at der findes en passende prøvningsmetode.
3. Kommissionen tillægges også beføjelser til at vedtage delegerede retsakter i overensstemmelse med artikel 14 med henblik på at medtage parametre eller oplysningskrav for dæks slidstyrke og levetid, så snart der findes pålidelige, nøjagtige og reproducerbare prøvningsmetoder til måling af dæks slidstyrke og levetid, som kan anvendes af europæiske eller internationale standardiseringsorganisationer, og forudsat at følgende betingelser er opfyldt:
 - a) Kommissionen har gennemført en grundig konsekvensanalyse, og
 - b) Kommissionen har gennemført en passende høring af de relevante interessenter.
4. Hvis det er relevant, skal Kommissionen ved udarbejdelsen af delegerede retsakter afprøve indholdet og udformningen af dækmærker på repræsentative grupper af EU-kunder for at sikre, at dækmærkerne er letforståelige, og offentliggøre resultaterne.

Artikel 14

Udøvelse af de delegerede beføjelser

1. Beføjelsen til at vedtage delegerede retsakter tillægges Kommissionen på de i denne artikel fastlagte betingelser.
2. Beføjelsen til at vedtage delegerede retsakter, jf. artikel 13, tillægges Kommissionen for en periode på fem år fra den 25. juni 2020. Kommissionen udarbejder en rapport vedrørende delegationen af beføjelser senest ni måneder inden udløbet af femårsperioden. Delegationen af beføjelser forlænges stiltiende for perioder af samme varighed, medmindre Europa-Parlamentet eller Rådet modsætter sig en sådan forlængelse senest tre måneder inden udløbet af hver periode.
3. Den i artikel 13 omhandlede delegation af beføjelser kan til enhver tid tilbagekaldes af Europa-Parlamentet eller Rådet. En afgørelse om tilbagekaldelse bringer delegationen af de beføjelser, der er angivet i den pågældende afgørelse, til ophør. Den får virkning dagen efter offentliggørelsen af afgørelsen i *Den Europæiske Unions Tidende* eller på et senere tidspunkt, der angives i afgørelsen. Den berører ikke gyldigheden af delegerede retsakter, der allerede er i kraft.

4. Inden vedtagelsen af en delegeret retsakt hører Kommissionen eksperter, som er udpeget af hver enkelt medlemsstat, i overensstemmelse med principperne i den interinstitutionelle aftale af 13. april 2016 om bedre lovgivning.
5. Så snart Kommissionen vedtager en delegeret retsakt, giver den samtidigt Europa-Parlamentet og Rådet meddelelse herom.
6. En delegeret retsakt vedtaget i henhold til artikel 13 træder kun i kraft, hvis hverken Europa-Parlamentet eller Rådet har gjort indsigelse inden for en frist på to måneder fra meddelelsen af den pågældende retsakt til Europa-Parlamentet og Rådet, eller hvis Europa-Parlamentet og Rådet inden udløbet af denne frist begge har underrettet Kommissionen om, at de ikke agter at gøre indsigelse. Fristen forlænges med to måneder på Europa-Parlamentets eller Rådets initiativ.

Artikel 15

Evaluering og rapport

Senest den 1. juni 2025 foretager Kommissionen en evaluering af denne forordning og forelægger en rapport for Europa-Parlamentet, Rådet og Det Europæiske Økonomiske og Sociale Udvalg.

Rapporten skal vurdere, i hvor høj grad denne forordning og de i medfør heraf vedtagne delegerede retsakter har medført, at slutbrugere vælger dæk med bedre ydeevne, idet der tages hensyn til denne forordnings og de i medfør heraf vedtagne delegerede retsakters indvirkning på erhvervslivet, brændstofforbrug, sikkerhed, drivhusgasemissioner, forbrugerbevidsthed og markedsovervågningsaktiviteter. Rapporten skal også vurdere omkostninger og fordele ved obligatorisk, uafhængig tredjepartsverifikation af dækmærkets oplysninger, under hensyntagen til erfaring opnået med hensyn til de videre rammer i forordning (EF) nr. 661/2009.

Artikel 16

Ændring af forordning (EU) 2017/1369

Artikel 12, stk. 2, litra a), i forordning (EU) 2017/1369 affattes således:

- »a) støtte markedsovervågningsmyndighederne i udførelsen af deres opgaver i henhold til denne forordning og de relevante delegerede retsakter, herunder håndhævelsen heraf, og i henhold til Europa-Parlamentets og Rådets forordning (EU) 2020/740 (*).

(*) Europa-Parlamentets og Rådets forordning (EU) 2020/740 af 25. maj 2020 om mærkning af dæk for så vidt angår brændstofeffektivitet og andre parametre, om ændring af forordning (EU) 2017/1369 og om ophævelse af forordning (EF) nr. 1222/2009 (EUT L 177 af 5.6.2020, s. 1).«

Artikel 17

Ophævelse af forordning (EF) nr. 1222/2009

Forordning (EF) nr. 1222/2009 ophæves med virkning fra den 1. maj 2021.

Henvisninger til den ophævede forordning gælder som henvisninger til nærværende forordning og læses efter sammenligningstabellen i nærværende forordnings bilag VIII.

Artikel 18

Ikrafttræden

Denne forordning træder i kraft på tyvendedagen efter offentliggørelsen i *Den Europæiske Unions Tidende*.

Den finder anvendelse fra den 1. maj 2021.

Denne forordning er bindende i alle enkeltheder og gælder umiddelbart i hver medlemsstat.

Udfærdiget i Bruxelles, den 25. maj 2020.

På Europa-Parlamentets vegne

D.M. SASSOLI

Formand

På Rådets vegne

A. METELKO-ZGOMBIĆ

Formand

BILAG I

PRØVNING, KLASSIFICERING OG MÅLING AF DÆKPARAMETRE

Del A: Brændstofeffektivitetsklasser og rullemodstandskoefficient

Brændstofeffektivitetsklassen fastlægges og illustreres på dækmærket ifølge skalaen fra »A« til »E« i nedenstående tabel på grundlag af rullemodstandskoefficienten (RRC i N/kN) og målt i overensstemmelse med bilag 6 til FN/ECE-regulativ nr. 117 og justeret efter laboratoriejusteringsproceduren i bilag V.

Hvis en dæktype tilhører mere end én dækklasser (f.eks. C1 og C2), benyttes der til klassificering af dæktypen efter brændstofeffektivitet den klassificeringsskala, som gælder for den højeste dækklasser (f.eks. C2 og ikke C1).

	C1-dæk	C2-dæk	C3-dæk
Brændstofeffektivitetsklasse	RRC i N/kN	RRC i N/kN	RRC i N/kN
A	$RRC \leq 6,5$	$RRC \leq 5,5$	$RRC \leq 4,0$
B	$6,6 \leq RRC \leq 7,7$	$5,6 \leq RRC \leq 6,7$	$4,1 \leq RRC \leq 5,0$
C	$7,8 \leq RRC \leq 9,0$	$6,8 \leq RRC \leq 8,0$	$5,1 \leq RRC \leq 6,0$
D	$9,1 \leq RRC \leq 10,5$	$8,1 \leq RRC \leq 9,0$	$6,1 \leq RRC \leq 7,0$
E	$RRC \geq 10,6$	$RRC \geq 9,1$	$RRC \geq 7,1$

Del B: Vådgrebsklasser

1. Vådgrebsklassen fastlægges og illustreres på dækmærket på skalaen fra »A« til »E« i nedenstående tabel på grundlag af vådgrebsindekset (G) beregnet i overensstemmelse med punkt 2 og målt i overensstemmelse med bilag 5 til FN/ECE-regulativ nr. 117.

2. Beregning af vådgrebsindeks (G)

$$G = G(T) - 0,03$$

hvor:

$G(T)$ = kandidatdækkets vådgrebsindeks som målt ved én prøvningscyklus

	C1-dæk	C2-dæk	C3-dæk
Vådgrebsklasse	G	G	G
A	$1,55 \leq G$	$1,40 \leq G$	$1,25 \leq G$
B	$1,40 \leq G \leq 1,54$	$1,25 \leq G \leq 1,39$	$1,10 \leq G \leq 1,24$
C	$1,25 \leq G \leq 1,39$	$1,10 \leq G \leq 1,24$	$0,95 \leq G \leq 1,09$
D	$1,10 \leq G \leq 1,24$	$0,95 \leq G \leq 1,09$	$0,80 \leq G \leq 0,94$
E	$G \leq 1,09$	$G \leq 0,94$	$G \leq 0,79$

Del C: Klasser vedrørende rullestøj afgivet til omgivelserne og målt værdi

Den målte værdi for rullestøj afgivet til omgivelserne (N, i dB(A)) skal oplyses i decibel og udregnes i overensstemmelse med bilag 3 til FN/ECE-regulativ nr. 117.

Klassen vedrørende rullestøj afgivet til omgivelserne bestemmes og illustreres på dækmærket ud fra grænseværdierne (LV), jf. bilag II, del C, til forordning (EF) nr. 661/2009 på følgende måde:

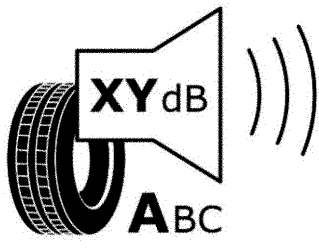
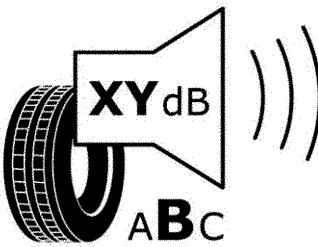
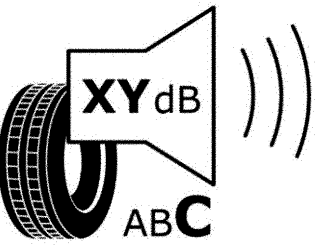
$N \leq LV - 3$	$LV - 3 < N \leq LV$	$N > LV$
		

Del D: Snegreb

Snegrebet prøves i overensstemmelse med bilag 7 til FN/ECE-regulativ nr. 117.

Et dæk, der overholder minimumværdierne i indekset for snegreb i FN/ECE-regulativ nr. 117, skal klassificeres som et dæk til brug under hårde sneforhold, og følgende piktogram skal angives på dækmærket:

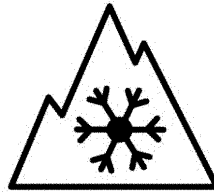

Del E: Isgreb

Isgrebet prøves i henhold til pålidelige, nøjagtige og reproducerbare metoder, herunder, hvis det er relevant, internationale standarder, der tager hensyn til de nyeste, generelt anerkendte metoder.

Dækmærket for et dæk, der overholder de relevante minimumværdier i indekset for isgreb, skal omfatte følgende piktogram:



—

BILAG II

DÆKMÆRKETS INDHOLD OG UDFORMNING

1. Dækmærkers indhold
 - 1.1. Oplysninger, der skal angives på den øverste del af dækmærket:

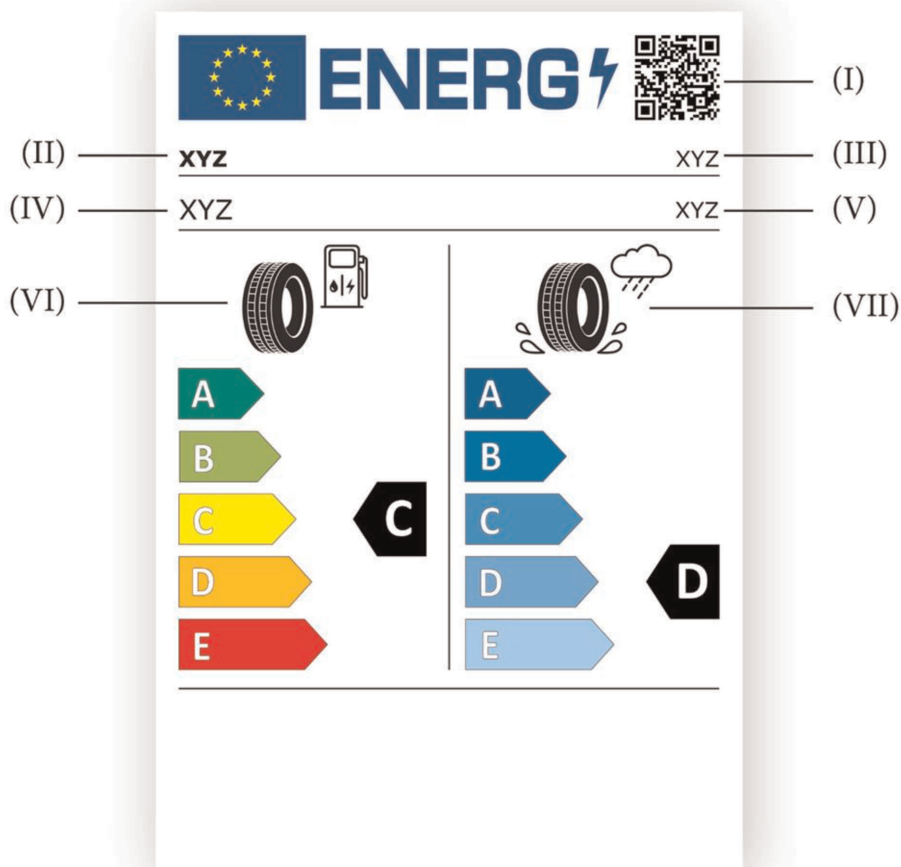

- I. QR-kode
- II. leverandørens virksomhedsnavn eller varemærke
- III. dæktpeidentifikation
- IV. dækdimentsbetegnelse, belastningsindeks og hastighedskategorisymbol som angivet i regulativ nr. 30 fra De Forenede Nationers Økonomiske Kommission for Europa (FN/ECE) ⁽¹⁾ i den seneste udgave, der finder anvendelse i Unionen, (FN/ECE regulativ nr. 30) og regulativ nr. 54 fra De Forenede Nationers Økonomiske Kommission for Europa (FN/ECE) ⁽²⁾ i den seneste udgave, der finder anvendelse i Unionen, (FN/ECE regulativ nr. 54) for C1-dæk, C2-dæk og C3-dæk, alt efter hvad der er relevant
- V. dækkklasse: dvs. C1, C2 eller C3
- VI. piktogram for brændstoffektivitet, skala og ydeevneklasse

⁽¹⁾ Regulativ nr. 30 fra FN's Økonomiske Kommission for Europa (FN/ECE) — Ensartede forskrifter for godkendelse af luftdæk til motorkøretøjer og påhængskøretøjer dertil (EUT L 201 af 30.7.2008, s. 70).

⁽²⁾ Regulativ nr. 54 fra FN's Økonomiske Kommission for Europa (FN/ECE) — Ensartede forskrifter for godkendelse af dæk til erhvervskøretøjer og påhængskøretøjer dertil (EUT L 183 af 11.7.2008, s. 41).

VII. piktogram for vådgreb, skala og ydeevneklasse.

- 1.2. Oplysninger, der skal angives på den nederste del af dækmærket for alle andre dæk end dem, som overholder minimumværdierne i indekset for snegreb i FN/ECE-regulativ nr. 117 eller de relevante minimumværdier i indekset for isgreb eller begge:



I. piktogram for rullestøj afgivet til omgivelserne, værdi (angivet i dB(A) og afrundet til nærmeste heltal) og ydeevneklasse

II. løbenummeret på denne forordning: »2020/740«.

- 1.3. Oplysninger, der skal angives på den nederste del af dækmærket for dæk, som overholder minimumværdierne i indekset for snegreb i FN/ECE-regulativ nr. 117:



I. piktogram for rullestøj afgivet til omgivelserne, værdi (angivet i dB(A) og afrundet til nærmeste heltal) og ydeevneklasse

II. piktogram for snegreb

III. løbenummeret på denne forordning: »2020/740«.

- 1.4. Oplysninger, der skal angives på den nederste del af mærket for dæk, som overholder de relevante minimumværdier i indekset for isgreb:

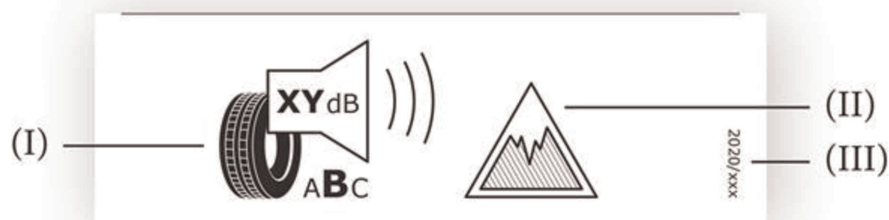

I. piktogram for rullestøj afgivet til omgivelserne, værdi (angivet i dB(A) og afrundet til nærmeste heltal) og ydeevneklasse

II. piktogram for isgreb

III. løbenummeret på denne forordning: »2020/740«.

- 1.5. Oplysninger, der skal angives på den nederste del af dækmærket for dæk, som både overholder de relevante minimumværdier i indekset for snegreb i FN/ECE-regulativ nr. 117 og minimumværdierne i indekset for isgreb:

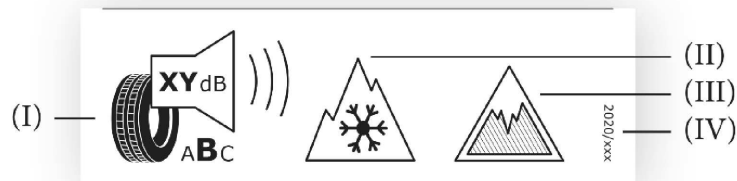

- I. piktogram for rullestøj afgivet til omgivelserne, værdi (angivet i dB(A) og afrundet til nærmeste heltal) og ydeevneklasse
- II. piktogram for snegreb
- III. piktogram for isgreb
- IV. løbenummeret på denne forordning: »2020/740«.

2. Dækmærkets udformning

2.1. Udformning af den øverste del af dækmærket:

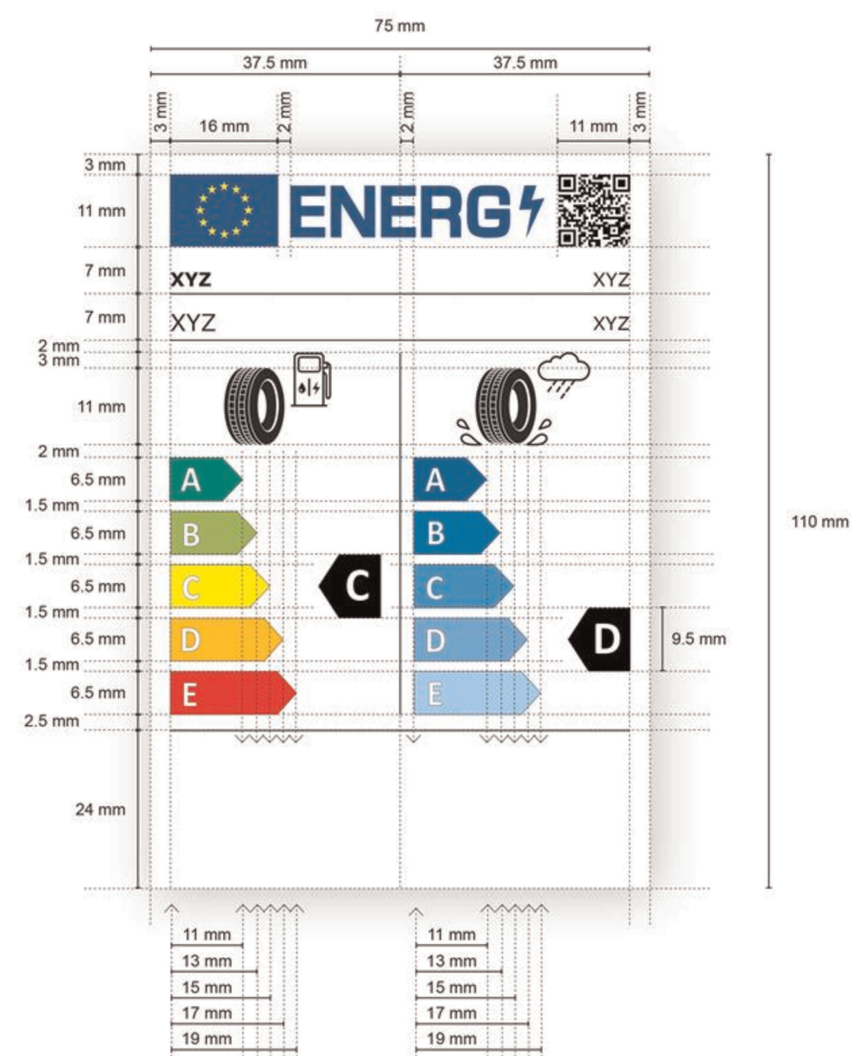

2.1.1. Udformning af den nederste del af dækmærket for alle andre dæk end dem, som overholder minimumværdierne i indekset for snegreb i FN/ECE-regulativ nr. 117 eller de relevante minimumværdier i indekset for isgreb eller begge:

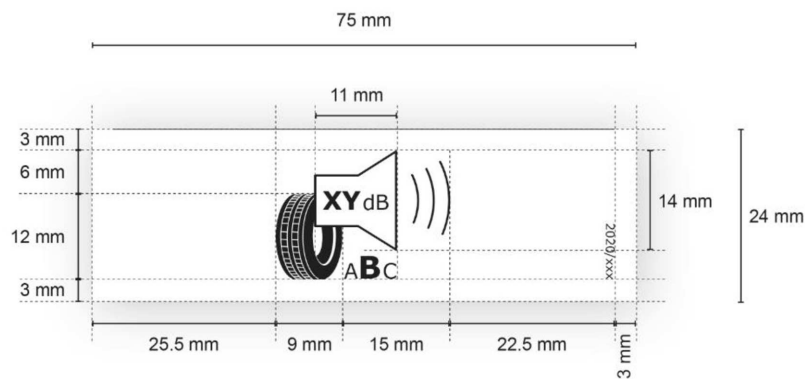

2.1.2. Udformning af den nederste del af dækmærket for dæk, som overholder minimumværdierne i indekset for snegreb i FN/ECE-regulativ nr. 117:

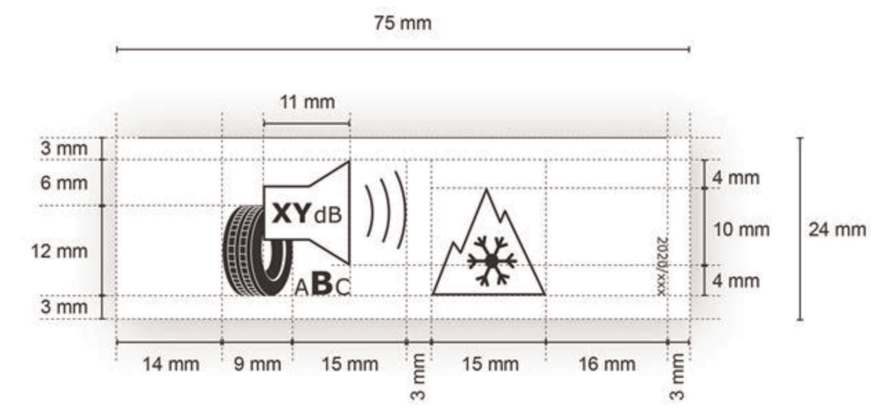

2.1.3. Udformning af den nederste del af dækmærket for dæk, som overholder minimumværdierne i indekset for isgreb:

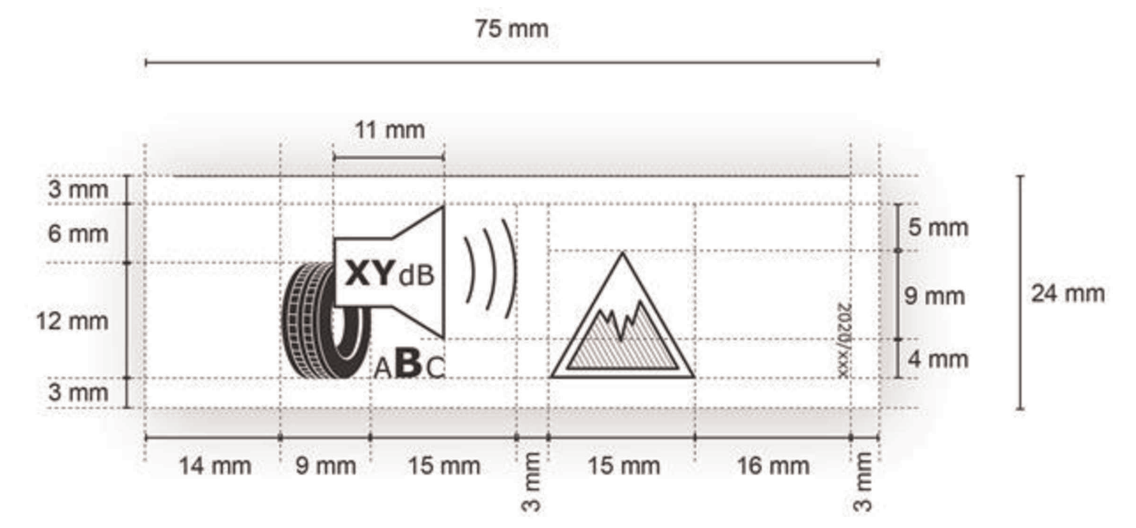

2.1.4. Udformning af den nederste del af dækmærket for dæk, som både overholder de relevante minimumværdier i indekset for snegreb i FN/ECE-regulativ nr. 117 og minimumværdierne i indekset for isgreb:

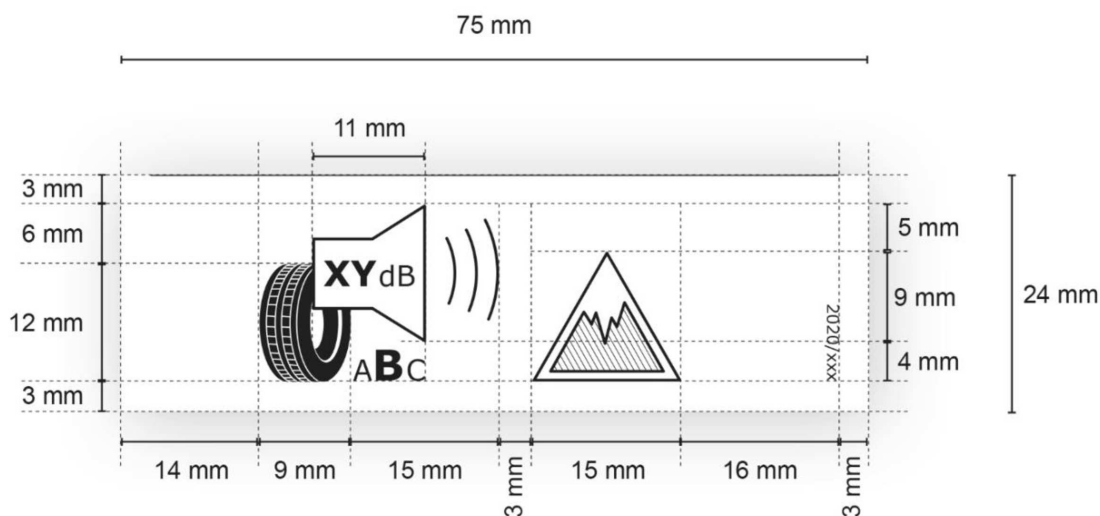

2.2. Med henblik på afsnit 2.1:

- Dækmærkets minimumstørrelse: 75 mm bredt og 110 mm højt. Hvis dækmærket trykkes i et større format, skal dets indhold dog fortsat opfylde ovenstående specifikationer forholds-mæssigt
- Dækmærkets baggrund: 100 % hvid
- Skrifttyper: Verdana og Calibri
- Dimensioner og specifikationer for de elementer, der udgør dækmærket: som specificeret ovenfor
- Farvekoderne, angivet i CMYK — cyan, magenta, gul og sort — skal opfylde alle følgende krav:
 - EU-logoets farver skal være som følger:
 - baggrund: 100,80,0,0
 - stjerner: 0,0,100,0
 - energilogoets farve: 100,80,0,0
 - QR-kode: 100 % sort
 - leverandørens virksomhedsnavn eller varemærke: 100 % sort og i Verdana, fed type, 7 pt
 - dæktypeidentifikation: 100 % sort og i Verdana, almindelig type, 7 pt
 - dækdimentsbetegnelse, belastningsindeks og hastighedskategorisymbol: 100 % sort og i Verdana, almindelig type, 10 pt
 - dækklasser: 100 % sort og i Verdana, almindelig type, 7 pt, højrestillet
 - bogstaverne i brændstofeffektivitetsskalaen og i vådgrebsskalaen: 100 % sort og i Calibri, fed type, 19 pt; bogstaverne skal være centreret på en akse 4,5 mm til venstre for pilene
 - CMYK-farvekoderne for pilene i A til E-brændstofeffektivitetsskalaen skal være som følger:
 - Klasse A: 100,0,100,0
 - Klasse B: 45,0,100,0
 - Klasse C: 0,0,100,0
 - Klasse D: 0,30,100,0
 - Klasse E: 0,100,100,0

- CMYK-farvekoderne for pilene i A til E-vådgrebsskalaen skal være som følger:
 - A: 100,60,0,0
 - B: 90,40,0,0
 - C: 65,20,0,0
 - D: 50,10,0,0
 - E: 30,0,0,0
 - skillelinjer: stregstyrke på 0,5 pt, farven skal være 100 % sort
 - bogstavet for brændstofeffektivitetsklassen: 100 % hvidt og i Calibri, fed type, 33 pt. Brændstofeffektivitets- og vådgrebsskalsepilene og de tilsvarende pile i A til E-skalaen skal være placeret på en sådan måde, at deres spidser ligger på linje. Bogstavet i brændstofeffektivitets- og vådgrebsskalsepilen skal være centreret i den rektangulære del af pilen, der skal være 100 % sort
 - piktogram for brændstofeffektivitet: bredde 16 mm, højde 14 mm, stregstyrke 1 pt, farve: 100 % sort
 - piktogram for vådgreb: bredde 20 mm, højde 14 mm, stregstyrke 1 pt, farve: 100 % sort
 - piktogram for rullestøj afgivet til omgivelserne: bredde 24 mm, højde 18 mm, stregstyrke 1 pt, farve: 100 % sort. Antal decibel i højttaleren i Verdana, fed type, 12 pt, enheden »dB« i almindelig type, 9 pt; interval af klasser vedrørende rullestøj afgivet til omgivelserne (A til C), der er centreret under piktogrammet, med bogstavet for den relevante klasse vedrørende rullestøj afgivet til omgivelserne i Verdana, fed type, 16 pt, og de andre bogstaver for klasser vedrørende rullestøj afgivet til omgivelserne i Verdana, almindelig type, 10 pt
 - piktogram for snegreb: bredde 15 mm, højde 13 mm, stregstyrke 1 pt, farve: 100 % sort
 - piktogram for isgreb: bredde 15 mm, højde 13 mm, stregstyrke 1 pt, stregstyrke for skrå linjer 0,5 pt, farve: 100 % sort
 - forordningens nummer skal være 100 % sort og i Verdana, almindelig type, 6 pt.
-

BILAG III

PRODUKTDATABLAD

Oplysningerne i dæks produktdatablade skal medtages i produktbrochuren eller andet materiale, der leveres med dækket, og skal omfatte følgende:

- a) leverandørens virksomhedsnavn eller varemærke eller fabrikantens, hvis fabrikant og leverandør ikke er den samme
 - b) dæktypeidentifikation
 - c) dækdimensjonsbetegnelse, belastningsindeks og hastighedskategorisymbol som angivet i FN/ECE-regulativ nr. 30 eller i FN/ECE-regulativ nr. 54 for C1-dæk, C2-dæk og C3-dæk, alt efter hvad der er relevant
 - d) dækkets brændstoffektivitetsklasse, jf. bilag I
 - e) dækkets vådgrebsklasse, jf. bilag I
 - f) klassen vedrørende rullestøj afgivet til omgivelserne og decibelværdien, jf. bilag I
 - g) angivelse af, hvorvidt dækket er et dæk til brug under hårde sneforhold
 - h) angivelse af, hvorvidt dækket er et isdæk
 - i) dato for start af produktion af dæktypen (to cifre for ugen og to cifre for året)
 - j) dato for afslutning af produktion af dæktypen, når den er kendt (to cifre for ugen og to cifre for året).
-

BILAG IV

OPLYSNINGER I DET TEKNISKE REKLAMEMATERIALE

1. Oplysninger om dæk, der er medtaget i teknisk reklamemateriale, skal gives i følgende rækkefølge:
 - a) brændstofeffektivitetsklasse (bogstav »A« til »E«)
 - b) vådgrebsklasse (bogstav »A« til »E«)
 - c) klasse vedrørende rullestøj afgivet til omgivelserne og målt værdi i dB
 - d) angivelse af, hvorvidt dækket er til brug under hårde sneforhold
 - e) angivelse af, hvorvidt dækket er et isdæk.
2. De i punkt 1 omhandlede oplysninger skal opfylde følgende krav:
 - a) være letlæselige
 - b) være letforståelige
 - c) hvis dæktyper inden for en dækfamilie er klassificeret forskelligt afhængigt af dimensionerne eller andre egenskaber, oplyses intervallet mellem dæktypen med den laveste ydeevne og dæktypen med den højeste ydeevne.
3. Leverandørerne skal tillige stille følgende til rådighed på deres websteder:
 - a) et link til Kommissionens relevante webside om denne forordning
 - b) en forklaring af de piktogrammer, der er påtrykt dækmærket
 - c) en udtalelse, hvori det fremhæves, at den reelle brændstofbesparelse og færdselssikkerheden i høj grad afhænger af førerens køremåde og navnlig følgende:
 - at brændstofforbruget kan reduceres betydeligt ved økonomisk kørsel
 - at dæktrykket skal kontrolleres regelmæssigt for at opnå en bedre brændstofeffektivitet og et bedre vådgreb
 - at der altid skal holdes den fornødne bremseafstand.
4. Leverandørerne og distributørerne skal tillige, hvis det er relevant, gøre en udtalelse tilgængelig på deres websteder, hvori det fremhæves, at isdæk er særligt fremstillet til vejbelægninger, der er dækket af is og kompakt sne, og kun bør anvendes under meget hårde klimatiske forhold (f.eks. kolde temperaturer), og at brug af isdæk under mindre hårde klimatiske forhold (f.eks. våde vejrforhold eller varmere temperaturer) kan resultere i en suboptimal ydeevne, navnlig med hensyn til vådgreb, styring og slid.

BILAG V

PROCEDURE FOR JUSTERING AF LABORATORIERS MÅLING AF RULLEMODSTAND

1. Definitioner

I forbindelse med proceduren for justering af laboratoriers måling af rullemodstand forstås ved:

- 1) »referencelaboratorium«: et laboratorium, der indgår i det net af laboratorier, hvis navne er offentliggjort i *Den Europæiske Unions Tidende* med henblik på laboratoriejusteringsproceduren, og som kan opnå prøvningsresultater med den i punkt 3 beskrevne nøjagtighed med deres referencemaskine
- 2) »kandidatlaboratorium«: et laboratorium, der deltager i laboratoriejusteringsproceduren, men ikke er et referencelaboratorium
- 3) »justeringsdæk«: et dæk, der underkastes prøvning med henblik på udførelse af laboratoriejusteringsproceduren
- 4) »justeringsdæksæt«: et sæt bestående af fem eller flere justeringsdæk med henblik på justering af en enkelt maskine
- 5) »tildelt værdi« en teoretisk værdi for et justeringsdæks rullemodstandskoefficient (RRC) som målt af et teoretisk laboratorium, der er repræsentativt for nettet af referencelaboratorier; den benyttes i laboratoriejusteringsproceduren
- 6) »maskine«: alle dækprøvningsspindler i en bestemt målemetode; for eksempel anses to spindler, der virker på den samme tromle, ikke som én maskine.

2. Generelle bestemmelser

2.1. Princip

Den rullemodstandskoefficient, der opnås (m) i et referencelaboratorium (l), ($RRC_{m,l}$), justeres efter de tildelte værdier i nettet af referencelaboratorier.

Den målte (m) rullemodstandskoefficient, som opnås af en maskine i et kandidatlaboratorium (c), ($RRC_{m,c}$), justeres via ét referencelaboratorium i nettet, som det selv har valgt.

2.2. Krav til valg af dæk

Justeringsdæksæt udvælges til laboratoriejusteringsproceduren i overensstemmelse med følgende kriterier. Der udvælges ét justeringsdæksæt til C1-dæk og C2-dæk tilsammen og ét sæt til C3-dæk:

- a) justeringsdæksættet udvælges således, at det dækker intervallet af forskellige RRC for C1-dæk og C2-dæk tilsammen eller for C3-dæk; under alle omstændigheder skal forskellen mellem den højeste og den laveste RRC_m -værdi i justeringsdæksættet før og efter justering være mindst:
 - i) 3 N/kN for C1-dæk og C2-dæk, og
 - ii) 2 N/kN for C3-dæk
- b) RRC_m i kandidat- eller referencelaboratorierne ($RRC_{m,c}$ eller $RRC_{m,l}$) baseret på de oplyste RRC -værdier for de enkelte justeringsdæk i justeringsdæksættet skal være ligeligt fordelt
- c) belastningsindeksværdierne skal give en passende dækning af intervallet af de dæk, der skal prøves, således at også værdierne for rullemodstand dækker intervallet for de dæk, der skal prøves.

Hvert justeringsdæk kontrolleres før brug og skal erstattes, når:

- a) justeringsdækket er i en tilstand, som gør det uanvendeligt til yderligere prøvninger, eller
- b) der er afvigelser for $RRC_{m,c}$ eller $RRC_{m,l}$ på over 1,5 % i forhold til tidligere målinger efter korrektion for eventuel maskinafvigelse.

2.3. Målemetode

Referencelaboratoriet udfører fire målinger på hvert justeringsdæk og beholder de tre sidste resultater med henblik på videre analyse i overensstemmelse med bilag 6, punkt 4, til FN/ECE-regulativ nr. 117 og på betingelserne i bilag 6, punkt 3, til FN/ECE-regulativ nr. 117.

Kandidatlaboratoriet udfører $(n + 1)$ målinger på hvert justeringsdæk i overensstemmelse med bilag 6, punkt 4, til FN/ECE-regulativ nr. 117 og på betingelserne i bilag 6, punkt 3, til FN/ECE-regulativ nr. 117, idet værdien af n er som specificeret i nærværende bilags punkt 5, og beholder de n sidste resultater med henblik på videre analyse.

Hver gang et justeringsdæk måles, skal dæk/hjuleheden fjernes fra maskinen, og hele prøvningsproceduren som omhandlet i bilag 6, punkt 4, til FN/ECE-regulativ nr. 117 gentages forfra.

Kandidat- eller referencelaboratoriet beregner:

- den målte værdi for hvert justeringsdæk for hver måling som specificeret i bilag 6, punkt 6.2 og 6.3, til FN/ECE-regulativ nr. 117 (dvs. korrigeret for en temperatur på 25 °C og en rullediameter på 2 m)
- gennemsnittet af de tre sidst målte værdier for hvert justeringsdæk (for referencelaboratorier) eller gennemsnittet af de n sidst målte værdier for hvert justeringsdæk (for kandidatlaboratorier), og
- standardafvigelsen (σ_m) som følger:

$$\sigma_m = \sqrt{\frac{1}{p} \cdot \sum_{i=1}^p \sigma_{m,i}^2}$$

$$\sigma_m = \sqrt{\frac{1}{p} \cdot \sum_{i=1}^p \sigma_{m,i}^2}$$

hvor:

- i er tællevariablen for justeringsdækkene fra 1 til p
- j er tællevariablen fra 2 til $n + 1$ for de n sidste gentagelser af hver måling af et givet justeringsdæk
- $n + 1$ er antallet af gentagelser af dækmålinger ($n + 1 = 4$ for referencelaboratorier og $n + 1 \geq 4$ for kandidatlaboratorier)
- p er antallet af justeringsdæk ($p \geq 5$).

2.4. Dataformater ved beregning og angivelse af resultater

De målte RRC-værdier korrigeret for rullediameter og temperatur afrundes til to decimaler.

Beregningerne udføres derefter med alle decimaler, således at der først afrundes i den afsluttende justeringsligning.

Alle standardafvigelsesværdier angives med tre decimaler.

Alle RRC-værdier angives med to decimaler.

Alle justeringskoefficienter ($A1_b$, $B1_b$, $A2_c$ og $B2_c$) afrundes til og angives med fire decimaler.

3. Krav til referencelaboratorierne og bestemmelse af tildelte værdier

De værdier, der tildeles hvert justeringsdæk, bestemmes af et net af referencelaboratorier. Hvert andet år skal nettet vurdere de tildelte værdiers stabilitet og gyldighed.

Hvert referencelaboratorium, der indgår i nettet, skal opfylde specifikationerne i bilag 6 til FN/ECE-regulativ nr. 117 og have en standardafvigelse (σ_m), der:

- højest er 0,05 N/kN for C1-dæk og C2-dæk, og
- højest er 0,05 N/kN for C3-dæk.

Justeringsdæksættene, som er udvalgt i overensstemmelse med punkt 2.2, måles i overensstemmelse med punkt 2.3 af hvert referencelaboratorium i nettet.

Hvert justeringsdæks tildelte værdi er gennemsnittet af de målte værdier, som referencelaboratorierne i nettet opgiver for det pågældende justeringsdæk.

4. Procedure for justering af et referencelaboratorium efter de tildelte værdier

Hvert referencelaboratorium (*l*) justerer sig selv efter hvert nyt sæt tildelte værdier og altid efter enhver betydelig maskinændring eller ved enhver afvigelse i maskinens overvågningsdata for kontroldækket.

Justeringen anvender lineær regression på alle individuelle data. Regressionskoefficienterne A_{1l} og B_{1l} beregnes som følger:

$$RRC = A_{1l} \times RRC_{m,l} + B_{1l}$$

hvor:

RRC_l er den tildelte værdi for rullemodstandskoefficienten

$RRC_{m,l}$ er den rullemodstandskoefficient, som referencelaboratoriet »*l*« har målt individuelt (korrigeret for temperatur og rullediameter).

5. Krav til kandidatlaboratorier

Kandidatlaboratorier skal gentage justeringsprocessen mindst en gang hvert andet år for alle maskiner og altid efter enhver betydelig maskinændring eller ved enhver afvigelse i maskinens overvågningsdata for kontroldækket.

Et fælles sæt bestående af fem forskellige dæk, som er udvalgt i overensstemmelse med punkt 2.2, måles i overensstemmelse med punkt 2.3, først af kandidatlaboratoriet og dernæst af ét referencelaboratorium. Der kan på kandidatlaboratoriets anmodning udføres prøvning af mere end fem justeringsdæk.

Kandidatlaboratoriet leverer justeringsdæksættet til det valgte referencelaboratorium.

Kandidatlaboratoriet (*c*) skal opfylde specifikationerne i bilag 6 til FN/ECE-regulativ nr. 117 og helst have en standardafvigelse (σ_m), der:

- a) højst er 0,075 N/kN for C1-dæk og C2-dæk, og
- b) højst er 0,06 N/kN for C3-dæk.

Hvis kandidatlaboratoriets standardafvigelse (σ_m) efter fire målinger, hvoraf de sidste tre bruges til beregninger, er større end disse værdier, øges antallet $n + 1$ af målingsgentagelser for hele sættet til:

$$n + 1 = 1 + (\sigma_m/\gamma)^2, \text{ rundet op til nærmeste heltal}$$

hvor:

$$\gamma = 0,043 \text{ N/kN for C1-dæk og C2-dæk}$$

$$\gamma = 0,035 \text{ N/kN for C3-dæk.}$$

6. Procedure for justering af et kandidatlaboratorium

Et af referencelaboratorierne (*l*) i nettet beregner den lineære regressionsfunktion for alle individuelle data for kandidatlaboratoriet (*c*). Regressionskoefficienterne A_{2c} og B_{2c} beregnes som følger:

$$RRC_{m,l} = A_{2c} \times RRC_{m,c} + B_{2c}$$

hvor:

$RRC_{m,l}$ er den rullemodstandskoefficient, som referencelaboratoriet (*l*) har målt individuelt (korrigeret for temperatur og rullediameter)

$RRC_{m,c}$ er den rullemodstandskoefficient, som kandidatlaboratoriet (*c*) har målt individuelt (korrigeret for temperatur og rullediameter).

Hvis determinationskoefficienten R^2 er lavere end 0,97, justeres kandidatlaboratoriet ikke.

Den justerede RRC for dæk, som kandidatlaboratoriet har foretaget prøvning af, beregnes som følger:

$$RRC = (A_{1l} \times A_{2c}) \times RRC_{m,c} + (A_{1l} \times B_{2c} + B_{1l})$$

BILAG VI

VERIFIKATIONSPROCEDURE

Overensstemmelsen med denne forordning for så vidt angår den oplyste brændstoffektivitetsklasse, vådgrebsklasse samt klassen vedrørende rullestøj afgivet til omgivelserne samt de oplyste værdier og andre resultatoplysninger på dækmærket vurderes for den enkelte dæktype eller gruppe af dæk, som leverandøren har fastsat, efter en af følgende procedurer:

1. Først prøves et enkelt dæk eller et sæt af dæk. Hvis de målte værdier svarer til de oplyste klasser eller den oplyste værdi for rullestøj afgivet til omgivelserne inden for verifikationstolerancerne i nedenstående tabel, anses dækmærket at overholde denne forordning.

Hvis de målte værdier ikke svarer til de oplyste klasser eller den oplyste værdi for rullestøj afgivet til omgivelserne inden for verifikationstolerancerne i nedenstående tabel, prøves yderligere tre dæk eller sæt af dæk. Gennemsnittet af målingerne fra de tre yderligere dæk eller sæt af dæk, der er blevet prøvet, benyttes til verifikation af de givne oplysninger under hensyntagen til verifikationstolerancerne i nedenstående tabel.

2. Hvis klasserne eller værdierne på dækmærket stammer fra prøvningsresultater fra typegodkendelser opnået i medfør af forordning (EF) nr. 661/2009 eller FN/ECE-regulativ nr. 117, kan medlemsstaterne bruge måledata fra prøvning af dækproduktionens overensstemmelse med den godkendte type, der blev gennemført i henhold til den typegodkendelsesprocedure, der er fastsat ved forordning (EU) 2018/858.

Ved vurderingerne af måledata fra prøvning af dækproduktionens overensstemmelse med den godkendte type tages der hensyn til verifikationstolerancerne i nedenstående tabel.

Målt parameter	Verifikationstolerancer
Rullemodstandskoefficient (brændstoffektivitet)	Den justerede målte værdi må ikke ligge mere end 0,3 N/kN over den oplyste classes øvre grænse (højeste rullemodstandskoefficient).
Rullestøj afgivet til omgivelserne	Den målte værdi må ikke ligge mere end 1 dB(A) over den oplyste værdi af N.
Vådgreb	Den målte værdi G(T) må ikke ligge under den oplyste classes nedre grænse (laveste værdi af G).
Snegreb	Den målte værdi må ikke ligge under den nedre grænse i indekset for snegreb.
Isgreb	Den målte værdi må ikke ligge under den nedre grænse i indekset for isgreb.

BILAG VII

OPLYSNINGER, SOM LEVERANDØREN SKAL INDFØRE I PRODUKTDATABASEN

1. Oplysninger, der skal indføres i produktbasens offentlige del:
 - a) leverandørens virksomhedsnavn eller varemærke, adresse, kontaktoplysninger og anden juridisk identifikation
 - b) dæktypeidentifikation
 - c) dækmærket i elektronisk format
 - d) klasse(r) og andre parametre for dækmærket, og
 - e) produktbladets parametre i elektronisk format.

 2. Oplysninger, der skal indføres i produktbasens overholdelsesdel:
 - a) dæktypeidentifikation for alle tilsvarende dæktyper, der allerede er bragt i omsætning
 - b) en generel beskrivelse af dæktypen, herunder dets dimension, belastningstal og hastighedskategori, som skal være tilstrækkelig til entydigt og let at identificere denne
 - c) protokoller for prøvningen, klassificeringen og målingen af dækparametrene i bilag I
 - d) eventuelle specifikke forholdsregler, der skal træffes, når dæktypen samles, installeres, vedligeholdes eller afprøves
 - e) de målte tekniske parametre for dæktypen, hvis det er relevant, og
 - f) de beregninger, der er foretaget ud fra de målte tekniske parametre.
-

BILAG VIII

SAMMENLIGNINGSTABEL

Forordning (EF) nr. 1222/2009	Nærværende forordning
Artikel 1, stk. 1	—
Artikel 1, stk. 2	Artikel 1
Artikel 2, stk. 1	Artikel 2, stk. 1
Artikel 2, stk. 2	Artikel 2, stk. 2
Artikel 3, nr. 1)	Artikel 3, nr. 1)
—	Artikel 3, nr. 2)
Artikel 3, nr. 2)	Artikel 3, nr. 3)
—	Artikel 3, nr. 4)
—	Artikel 3, nr. 5)
Artikel 3, nr. 3)	Artikel 3, nr. 6)
Artikel 3, nr. 4)	Artikel 3, nr. 7)
—	Artikel 3, nr. 8)
Artikel 3, nr. 5)	Artikel 3, nr. 9)
—	Artikel 3, nr. 10)
—	Artikel 3, nr. 11)
Artikel 3, nr. 6)	Artikel 3, nr. 12)
Artikel 3, nr. 7)	Artikel 3, nr. 13)
Artikel 3, nr. 8)	Artikel 3, nr. 14)
Artikel 3, nr. 9)	Artikel 3, nr. 15)
Artikel 3, nr. 10)	Artikel 3, nr. 16)
Artikel 3, nr. 11)	Artikel 3, nr. 17)
—	Artikel 3, nr. 18)
Artikel 3, nr. 12)	Artikel 3, nr. 19)
Artikel 3, nr. 13)	Artikel 3, nr. 20)
—	Artikel 3, nr. 21)
—	Artikel 3, nr. 22)
—	Artikel 3, nr. 23)
—	Artikel 3, nr. 24)
Artikel 4	Artikel 4
Artikel 4, stk. 1	Artikel 4, stk. 1
Artikel 4, stk. 1, litra a)	Artikel 4, stk. 1, litra a)
Artikel 4, stk. 1, litra b)	Artikel 4, stk. 1, litra b)
Artikel 4, stk. 2	—

Forordning (EF) nr. 1222/2009	Nærværende forordning
—	Artikel 4, stk. 2
—	Artikel 4, stk. 3
Artikel 4, stk. 3	Artikel 4, stk. 4
Artikel 4, stk. 4	Artikel 4, stk. 5
—	Artikel 4, stk. 6
—	Artikel 4, stk. 7
—	Artikel 4, stk. 8
—	Artikel 4, stk. 9
—	Artikel 4, stk. 10
—	Artikel 5
Artikel 5, stk. 1	Artikel 6, stk. 1
Artikel 5, stk. 1, litra a)	Artikel 6, stk. 1, litra a)
Artikel 5, stk. 1, litra b)	Artikel 6, stk. 1, litra b)
—	Artikel 6, stk. 2
—	Artikel 6, stk. 3
Artikel 5, stk. 2	Artikel 6, stk. 4
Artikel 5, stk. 3	—
—	Artikel 6, stk. 5
—	Artikel 6, stk. 6
—	Artikel 6, stk. 7
Artikel 6	Artikel 7
—	Artikel 8
Artikel 7	Artikel 9
Artikel 8	Artikel 10
Artikel 9, stk. 1	Artikel 11, stk. 1
Artikel 9, stk. 2	Artikel 11, stk. 1
Artikel 9, stk. 2, 2. punktum	Artikel 4, stk. 5
Artikel 10	Artikel 11, stk. 2
—	Artikel 11, stk. 3
Artikel 11, litra a)	—
Artikel 11, litra b)	—
Artikel 11, litra c)	Artikel 13, stk. 1, litra b)
Artikel 12	Artikel 11, stk. 4
—	Artikel 11, stk. 5
—	Artikel 12

Forordning (EF) nr. 1222/2009	Nærværende forordning
—	Artikel 13
—	Artikel 13, stk. 1
—	Artikel 13, stk. 2
—	Artikel 13, stk. 3
—	Artikel 13, stk. 4
—	Artikel 14
Artikel 13	—
Artikel 14	—
—	Artikel 15
Artikel 15	—
—	Artikel 16
—	Artikel 17
Artikel 16	Artikel 18
Bilag I	Bilag I
Bilag II	Bilag II
—	Bilag III
Bilag III	Bilag IV
Bilag IV	Bilag VI
Bilag IVa	Bilag V
Bilag V	—
—	Bilag VII
—	Bilag VIII