

TVERRSNITT
1:2

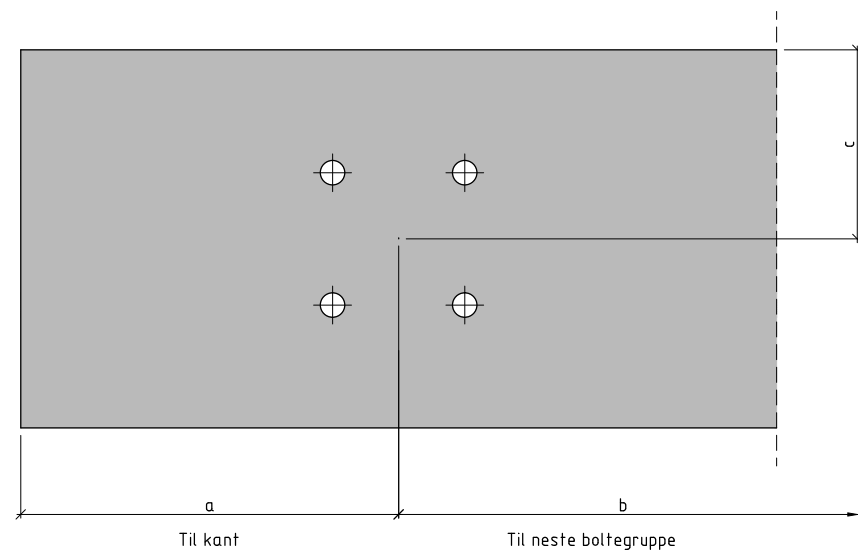

PLAN
1:2

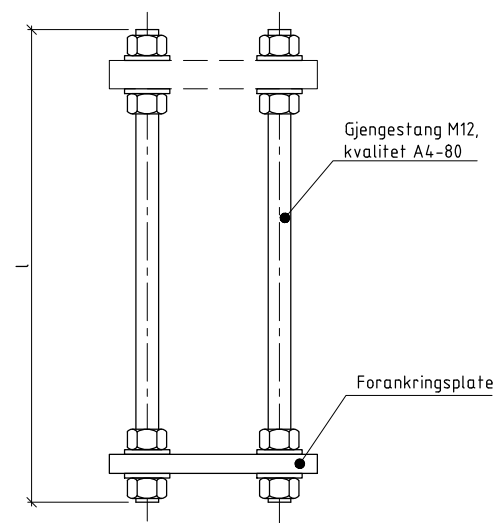

GJENGESTENGER
1:2

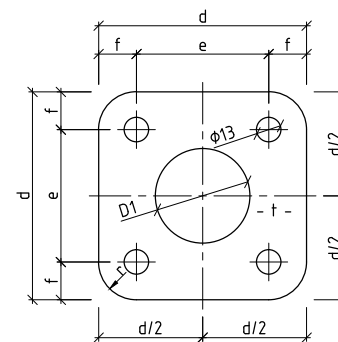

FORANKRINGSPLATE
1:2

Henvisninger:

Håndbok N400 Bruprosjektering (2015)+NA-rundskriv 2016/12, punkt 7.9.13 og 12.1.1.
Håndbok R762 Prosesskode 2 (2015), prosess 84.861.

Kommentarer til detaljen:

Detaljen innarbeides på forntegning.

Detaljen kan benyttes både med og uten understøp.

Prosjekterende oppdaterer detaljen med riktige mål når produktdata for gjerdet foreligger.

Merknader:

- Mål og toleranser angis når gjerdetype (produkt) er bestemt.
- Gjengestenger, skruer og muttere skal være i rustfritt stål i henhold til NS-EN ISO 3506, kvalitet A4-80. Forankringsplate skal være ubehandlet.
- For å forenkle eventuell senere utskifting, skal rustfrie gjenger påføres egnet voks eller emulsjon før montering.
- Stålkvalitet forankringsplate angis når gjerdetype er bestemt.
- Toleranser for innbyrdes plassering av gjengestenger/skjøtehylser i hver gruppe: $\pm x$ mm.
- Toleranse for innbyrdes plassering av boltegrupper: $\pm y$ mm.

A	Godkjent tegning	ranska	gaunor	gaunor	23.12.2016
Revisjon	Revisjonen gjelder	Utarb	Kontr	Godjent	Rev. dato
Godkjent ifølge notat fra Vegdirektoratet		Arkivref.	15/207933-9		
		Tegningsdato	25.04.2016		
		Bestiller	Morten Wright Hansen		
		Produsert for	Vegdirektoratet		
		Produsert av	Bruseksjonen i Vegdirektoratet		
		Prosjektnummer	6034.39		
		Prosjektfasenummer	-		
		Arkivreferanse	15/207933		
		Målestokk A1-format	Som vist		
		Koordinatssystem	-		
Utarbeidet av	Kontrollert av	Godjent av	Konsulentarkiv	Tegningsnummer /	
ranska	gaunor	gaunor	-	revisjonsbøkestav	K07.9.13 c) A