

Henvisninger:

Håndbok N4.00 Bruprosjektering (2015)+NA-rundskriv 2016/12, punkt 12.7.2.
Håndbok R762 Prosesskode 2 (2015), prosess 87.621.

Kommentarer til detaljen:

Detaljen innarbeides på formtegning og armeringstegning. Mål tilpasses det enkelte prosjektet.

Merknader:

1. Metall i betongens overdekningszone skal være edelt metall som ikke korroderer.
2. Sekskantskrue M10 skal være i messing.
3. Messingskruen kan benyttes for å feste jordingsbolten til forskalingen. Skruen må skrues ut før forskalingsriving.
4. Messingskruen skal monteres umiddelbart etter riving av forskaling. For å forenkle eventuell senere utskifting, skal gjenger påføres egnet voks eller emulsjon før montering.

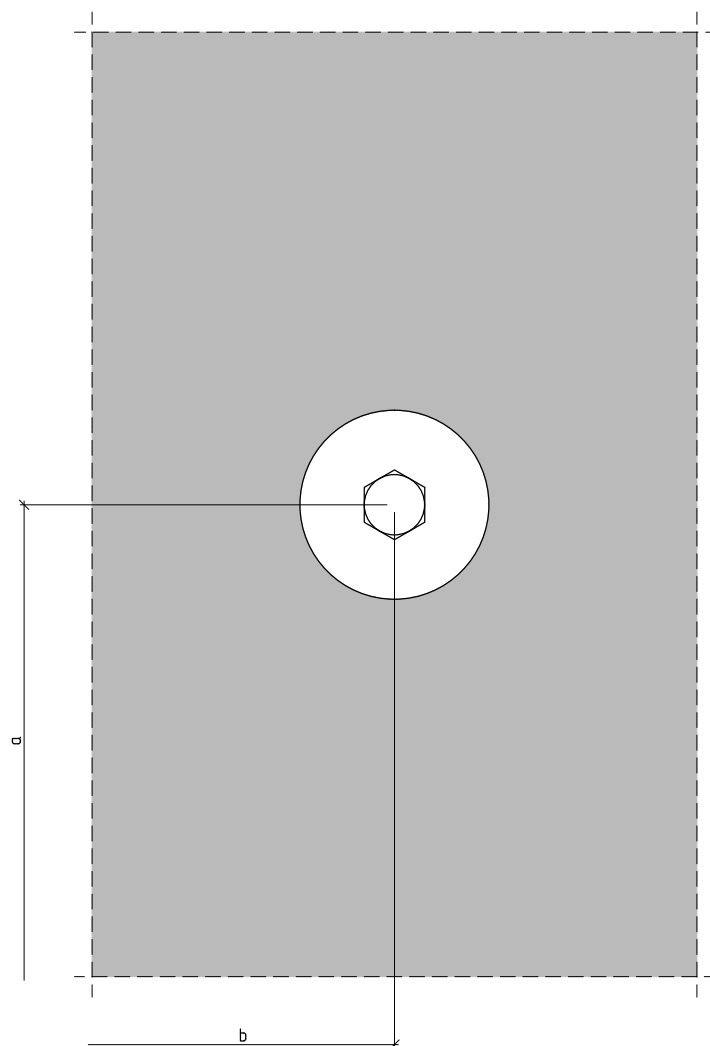

PLAN
1:1

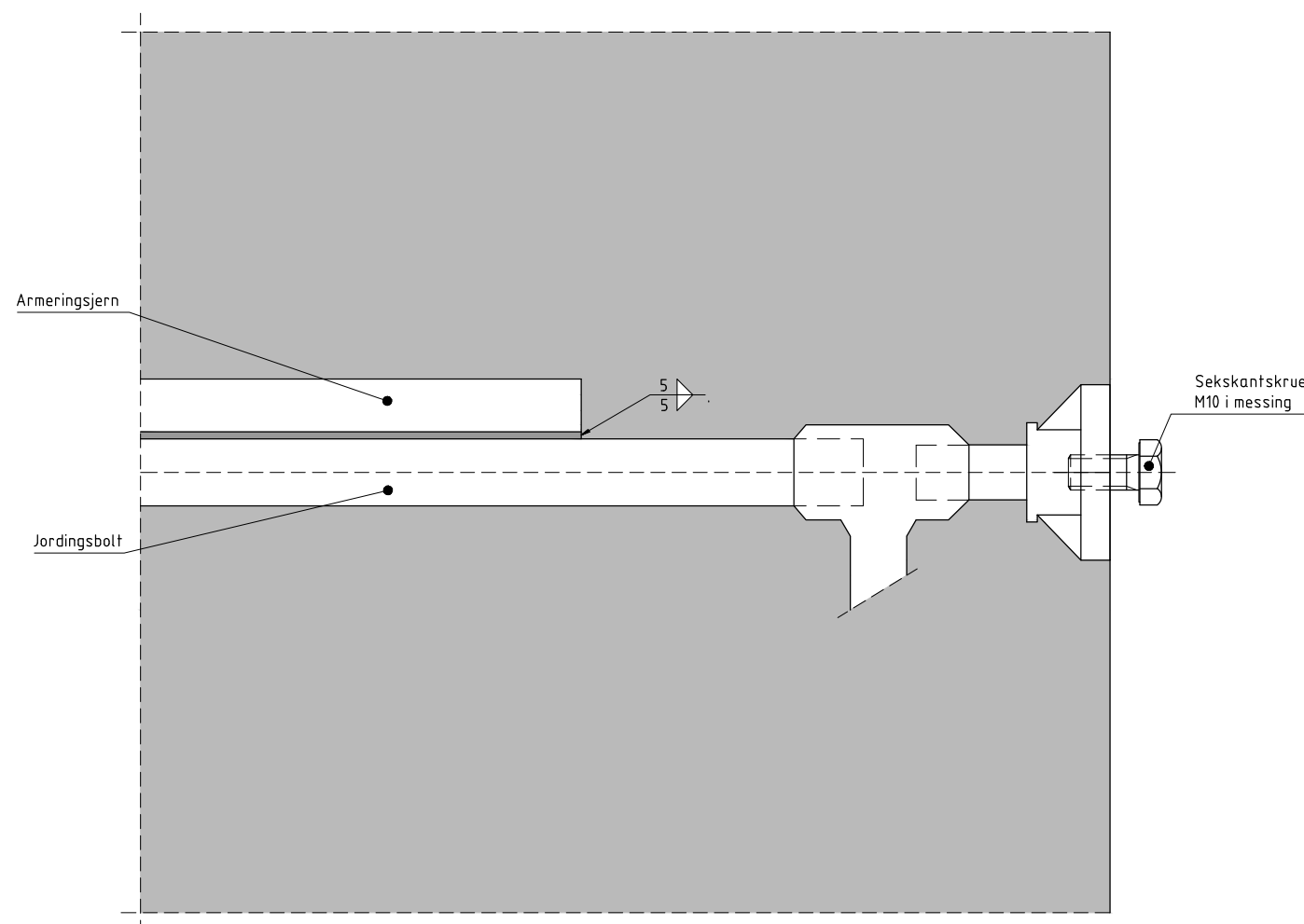

SNITT
1:1

Revisjon	Revisjonen gjelder	Utarb	Kontr	Godjent	Rev. dato
A	Godkjent tegning	ranska	gaunor	gaunor	23.12.2016
Godkjent ifølge notat fra Vegdirektoratet		Arkivref.	15/207933-9		
		Tegningsdato	25.04.2016		
		Bestiller	Morten Wright Hansen		
		Produsert for	Vegdirektoratet		
		Produsert av	Bruseksjonen i Vegdirektoratet		
		Prosjektnummer	6034.39		
		Prosjektfasenummer	-		
		Arkivreferanse	15/207933		
		Målestokk A1-format	Som vist		
		Koordinatssystem	-		
Utarbeidet av	Kontrollert av	Godjent av	Konsulentarkiv	Tegningsnummer / revisjonsbøktav	K12.7.2 a) A
ranska	gaunor	gaunor	-		