

PLAN
1:20

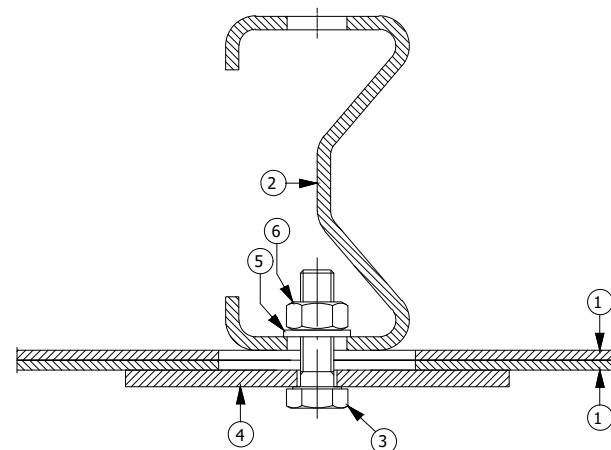

DET	ANT	BENÄMNING	DIMENSION	MATERIAL	ANM
6		MUTTER	M6M 10-4	FZV SS 3192 KL 4	
5		SKIVE	SRB 12,5x26	FZV SS 3583 KL A	
4		BRICKA		SE RITN. NR 401:8S-d (REV. D)	
3		SKRUV	M6S 10x35-4,6	FZV SS 3192 KL 4	
2		STÄNDARE	Σ PROFIL/VV75	SE RITN. NR 401:8S-d (REV. D)	
1		NAVFÖLJARE	W PROFIL/VV75	SE RITN. NR 401:8S-y (REV. B)	

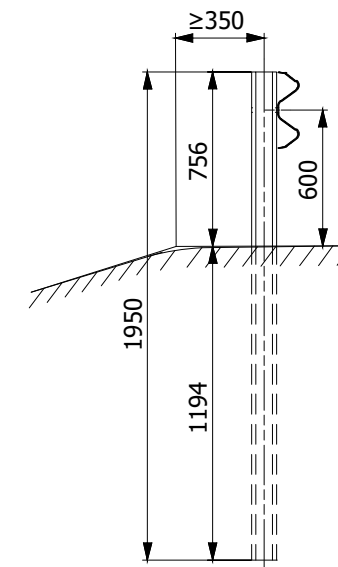

SEKTION A-A
1:20

ALLMÄNT

ARBETET UTFÖRS ENLIGT STÅLBESTÄMMELSER BSK - 1987.

BESKRIVNING

STÅLMATERIAL: SE DETALJFÖRTECKNING

SAMTLIGA RÄCKSEDLAR OCH SKRUVFÖRBAND VARMFÖRZINKAS ENLIGT SS I DEN KLASS SOM ANGES I DETALJFÖRTECKNING

SNITT OCH HÅL UTFÖRS JÄMNA OCH FRIA FRÅN GRADER

DE SNITT OCH HÅL SOM UTFÖRS EFTER VARMFÖRZINKNINGEN BEHANDLAS ENLIGT BRONORM 88, 55.322.

SVETSNING FÅR EJ UTFÖRAS EFTER VARMFÖRZINKNING RÄCKESTÄNDARE PLACERAS VERTIKALT

NAVFÖLJARES SKARV MÅ OM SÅ ERFORDRAS PLACERAS VID SIDAN AV STÄNDARE.

BET	ANT	OMFATTNING	DATE	SIGN	NSH
VEIREKKVERK W-PROFIL					
ATA		ATA Hill & Smith Jacob Borchsgate 6 3012 Drammen TLF: 32269300			
		ENKELTSIDIG REKKVERK UTEN TVERRBJELKE EU 2 OCH EU 4			
UPPRORAG NR	PRIS/ANT/KONSTR	PROJEKTSVARIG	DATE	HOVEDTEGNING	NUMMER
2017-11-03			2017-11-03	1:20, 1:1	401:8S-b