



## Statens vegvesen

Stuer-Egghe  
Industriepark Noord 17A-23  
9100 BE  
Belgia

Stefan Stuer

Behandlende enhet: Vegdirektoratet	Saksbehandler/telefon: Fredrik Nyberg / 40035038	Vår referanse: 23/10106-79	Deres referanse:	Vår dato: 27.10.2023
---------------------------------------	---	-------------------------------	------------------	-------------------------

### Godkjenning av Silke TMA Støtpute montert på putebil

Det vises til tidligere godkjenning av Silke TMA støtpute montert på putebil med journalnummer 22/5465-41 datert 07.06.22, og videre til søknad vedrørende godkjenning av Silke TMA støtpute montert på putebil fra Stuer-Egghe BVBA med journalnummer 22/5465-24 datert 12.01.22 og videre innlevert dokumentasjon.

Søknaden inneholder:

- CEN/TS 16786:2018 testrapport nummer
  - TMA 09-01-2021\_Rev.1 (TMA100-1 test)
  - TMA 11-03-2021\_Rev.1 (TMA100-2 test)
  - TMA 10-02-2021\_Rev.1 (TMA100-3 test)
  - TMA 12-04-2021\_Rev.1 (TMA100-4 test)datert 10.09.21 av Silke TMA. Testene er utført av AISICO testsenter.
- AASHTO-MASH testrapport nummer
  - 21.TR.078/IJB Rev. 2 (3-50 test) datert 07.09.22
  - 21.TR.079/IJB Rev. 2 (3-51 test) datert 07.09.22
  - 21.TR.036/IJB Rev. 1 (3-52 test) datert 28.03.22
  - 21.TR.077/IJB Rev. 2 (3-53 test) datert 08.09.22av Silke TMA. Testene er utført av TASS International testsenter.
- Tegning av Silke TMA (9600-1000-00) datert 03.11.21 og bruksanvisning av produktet.

Rapportene er gjennomgått og kontrollert i henhold til CEN/TS 16786:2018 og AASHTO-MASH 2nd edition, 2016.

Silke TMA består av en to-trinn energiabsorberende struktur. Produktet har en bredde på ca. 2,3 meter, en legde på ca. 5,46 som blir ca. 6,3 meter med koblingsstruktur, og en høyde på

Postadresse  
Statens vegvesen  
Vegdirektoratet  
Postboks 1010 Nordre Ål  
2605 LILLEHAMMER

Telefon: 22 07 30 00  
firmapost@vegvesen.no  
Org.nr: 971032081

Kontoradresse  
Brynsengfare 6A  
0667 OSLO

Fakturaadresse  
Statens vegvesen  
Fakturamottak DFØ  
Postboks 4710 Torgarden  
7468 Trondheim

0,605 meter (ca. 0,9 meter fra underlaget). Silke TMA veier ca. 1480 kg (inkl. koblingsstruktur til putebil og skilt) og er produsert av Stuer-Egghe BVBA.

Testresultater tilfredsstillende til styrkeklasse 100, påkjøringshastighet 100 km/t. På grunnlag av testresultatene gis herved adgang til bruk av Silke TMA støtpute montert på putebil på offentlig veg i Norge.

Leverandøren skal levere bruksanvisning til brukere for å sikre kvalitet av installasjon og fremtidig vedlikehold. Silke TMA skal kobles til støtputebil som beskrevet i produsentens/leverandørens installasjonsbeskrivelse. Den totale vekten (TMA + putebil) skal være på minst 6,5 tonn uten øvrig grense (anbefalt vekt 10 tonn). Buffersonen skal være på  $\geq$  5,0 meter. Når den totale vekten blir på minst 10 tonn kan buffersonen reduseres inntil 2,5 meter.

Vegnormal N301 legges til grunn for bruk og plassering av TMA. Når produktet benyttes på vegger med redusert friksjon (snø eller is) skal buffersonens lengde økes med 15 meter.

Vegdirektoratet publiserer en liste over vegutstyr med tilhørende gyldige dokumenter på [www.vegvesen.no](http://www.vegvesen.no). Vegdirektoratet forbeholder seg retten til å endre eller tilbakekalle godkjenningen. Eventuelle endringer i produktets utforming eller materiale vil ugyldiggjøre denne godkjenningen.

Denne godkjenningen erstatter tidligere brev med journalnummer 22/5465-41.

Med hilsen

Sigmund Reinsborg Log  
seksjonssjef

Fredrik Nyberg

*Dokumentet er godkjent elektronisk og har derfor ingen håndskrevne signaturer.*

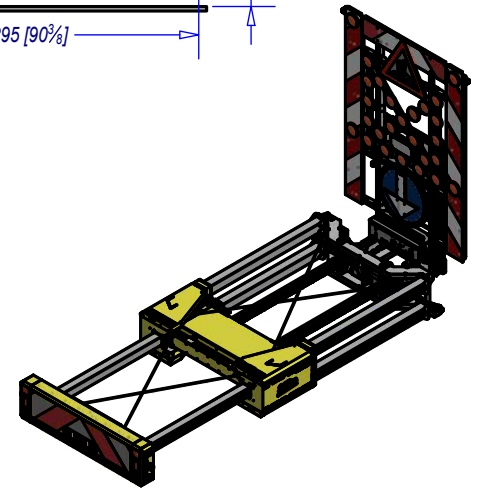
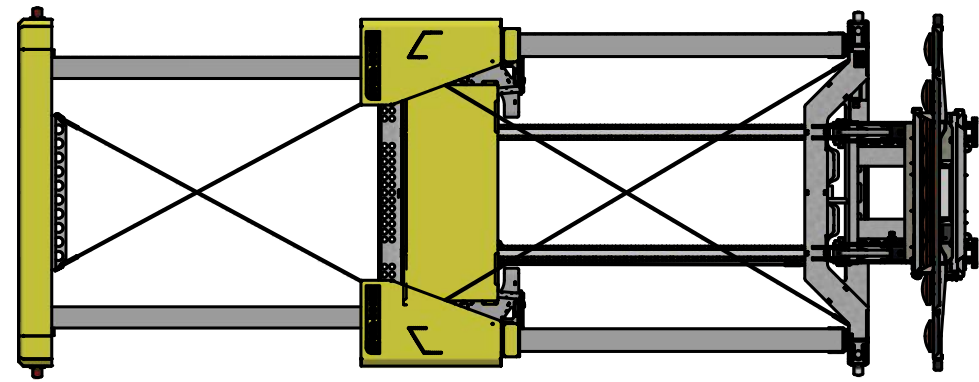
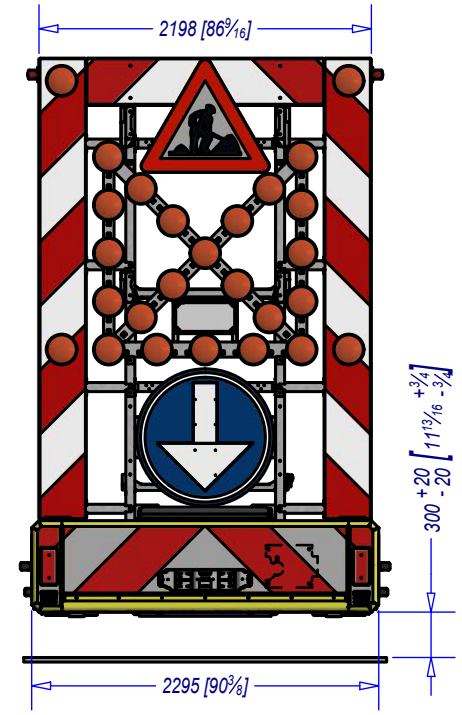
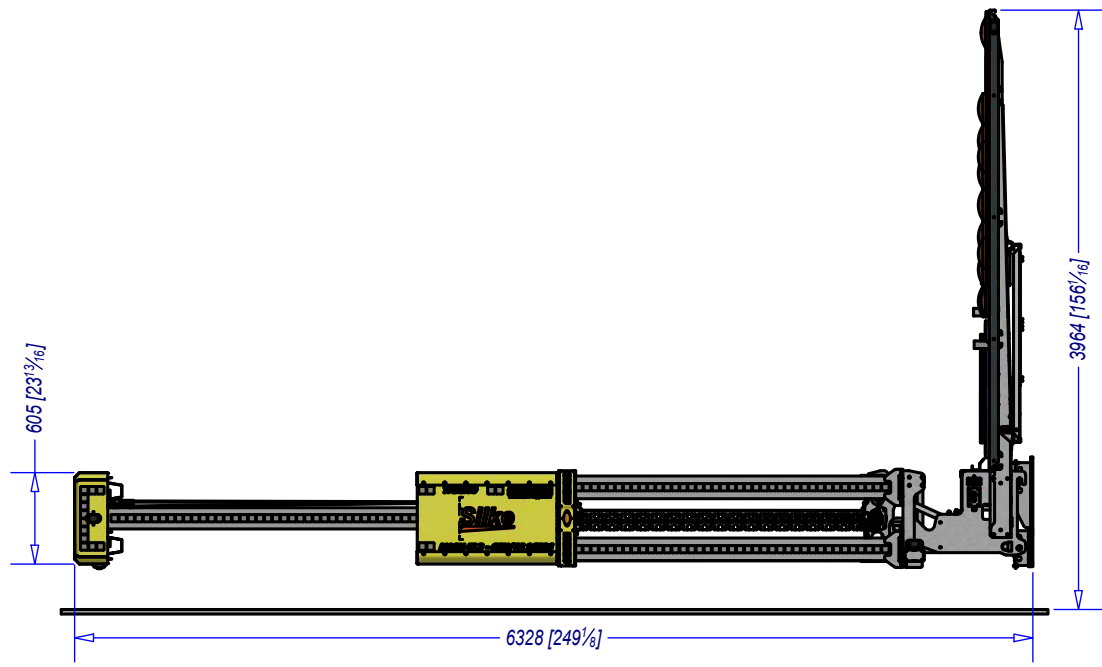

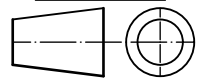
<b>PROJECTIE</b> 	<i>Tolerantie</i>		getekend:	Bd
	<i>Algemeen</i>	<i>Las constructie</i>	datum:	3/11/2021
	<i>ISO 2768-m</i>	<i>DIN 8570-BF</i>	blad:	1
			formaat:	A4
<b>Project :</b>		<i>Silke MASH 2016 TL3</i>		
<b>Onderdeel :</b>		9600-1000-00		

**STUER-EGGHE**  
[www.stuer-egghe.be](http://www.stuer-egghe.be)  
 Industriepark Noord 17A  
 9100 Sint-Niklaas  
 Tel. 00 32 3 766 04 04 Fax. 00 32 3 777 77 30

*Deze tekening mag niet gereproduceerd worden of aan derden gegeven zonder schriftelijke toestemming van de B.V.B.A. Stuer-Egghe*